

THOMSON

Aspirateur balai sans fil

THVC2312F

Manuel d'instructions



**Lisez attentivement le mode d'emploi
avant la première utilisation.**

Ce produit est conforme aux exigences applicables des directives 2014/35/EU (remplaçant la directive 73/23/CEE modifiée par la directive 93/68/CEE) et 2014/30/EU (remplaçant la directive 89/336/CEE)



**MISÉS EN GARDE IMPORTANTES
MERCİ DE BIEN VOULOİR LIRE LES
CONSIGNES DE SÉCURITÉ
ATTENTİVEMENT AVANT D'UTILISER
L'APPAREİL ET CONSERVER POUR
RÉFÉRENCE ULTÉRIEURE.**



Consignes de sécurité :

- **La batterie doit être éliminée de façon sûre.**
- Ne pas utiliser à côté des marches ou sur les balcons. Cette machine n'a pas de capteurs d'évitement de pas.
- Cet appareil peut être utilisé par des enfants à partir de 8 ans et par des personnes ayant des capacités physiques, sensorielles ou mentales réduites ou un manque d'expérience et de connaissances à condition qu'elles aient été placées sous surveillance ou qu'elles aient reçu des instructions concernant l'utilisation de

l'appareil en toute sécurité et qu'elles comprennent les dangers encourus. Les enfants ne doivent pas jouer avec l'appareil. Le nettoyage et l'entretien par l'utilisateur ne doivent pas être effectués par des enfants, sans surveillance.

- Cet appareil est destiné à un usage domestique uniquement.
- Cette unité convient pour les tapis à dossier bas à moyen. Il ne convient pas aux sols irréguliers ou aux moquettes mixtes.
- Enlever la brosse latérale lors du nettoyage du sous-tapis pour protéger la brosse latérale.
- Si le cordon d'alimentation de l'adaptateur est endommagé, l'adaptateur doit être mis au rebut.
- Rechargez la/les batterie/s uniquement avec le chargeur fourni par le fabricant

- N'utilisez l'appareil qu'avec sa (ses) batterie(s) spécialement créée(s) à cet effet. L'utilisation de toute(s) autre(s) batterie(s) pourrait occasionner un danger d'explosion ou d'incendie
- Veuillez utiliser un adaptateur pour utiliser ce produit uniquement.
- Ne pas utiliser sur des poussières humides ou grasses.
- Avant l'utilisation, éloignez les objets fragiles (verre, lumière, etc.) et d'autres objets susceptibles d'enchevêtrer les brosses (cheveux longs, sac en plastique, corde, fil de fer, etc.).
- Ne vous asseyez pas sur la machine et ne mettez pas de choses lourdes dessus.
- MISE EN GARDE : Assurez-vous que l'appareil peut fonctionner librement dans la pièce (qu'il ne soit pas bloqué par un

obstacle, qu'il ne puisse pas se renverser) et qu'il n'y a pas d'obstacle sur lequel l'appareil pourrait se renverser et créer un risque de danger (comme une bougie allumée ou un vase rempli d'eau).

- Nettoyer régulièrement la machine. Vider le récipient à poussière.
- Videz le bac à poussière.
- Charger la machine sans l'utiliser pendant trois mois.
- Ne le recharger qu'en cas d'alarme de faible puissance ou de mise hors tension. L'utiliser après l'avoir complètement chargé.
- la batterie doit être retirée de l'appareil avant sa mise au rebut;
l'appareil doit être débranché du secteur lors du retrait de la batterie;
- Ne jetez pas les piles usagées avec les déchets ménagers. Éliminez-les conformément à

- la réglementation locale.
- Rechargez la batterie/ le robot uniquement avec l'adaptateur fourni avec l'appareil.
 - Le câble souple externe de cet adaptateur ne peut pas être remplacé; en cas d'endommagement du cordon, il convient de mettre l'adaptateur au rebut et de le remplacer par un adaptateur de même modèle.
 - L'appareil doit être déconnecté du réseau d'alimentation lorsqu'on retire la batterie.
 - Cet appareil contient des batteries qui ne peuvent pas être remplacées.
 - MISE EN GARDE: Pour le rechargement de la batterie, utiliser uniquement l'unité d'alimentation amovible fournie avec l'appareil.



amovible

Unité d'alimentation

IMPORTANT

Il est interdit de remplacer le câble d'alimentation par vous-même. En cas de dommage.

Si l'appareil est tombé, veuillez demander à une personne qualifiée de le vérifier avant de l'utiliser à nouveau. Des dommages internes pourraient entraîner des accidents. Pour tout type de problèmes ou de réparations, veuillez contacter le service après-vente du distributeur local, le fabricant ou une personne qualifiée, afin d'éviter tout risque de danger.

Mise au rebut et responsabilité environnementale

Afin d'être respectueux de l'environnement, nous vous encourageons à jeter correctement l'appareil. Vous pouvez contacter les autorités locales ou les centres de recyclage pour plus d'informations.

Présentation de votre produit

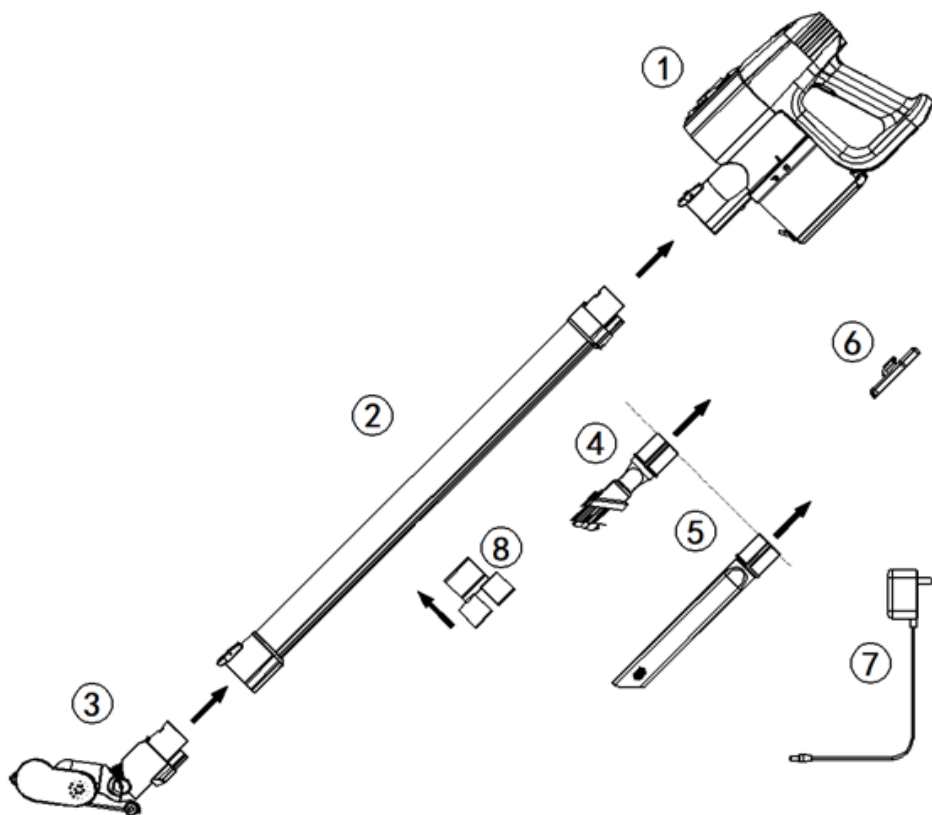

- 1) Boîtier principal
- 2) Tube léger
- 3) Brosse motorisée
- 4) Brosse 2-en-1
- 5) Embout suceur
- 6) Support mural
- 7) Adaptateur
- 8) Support à accessoires

Conseils : Choisissez un emplacement à proximité d'une prise électrique. Localisez un point suffisamment haut sur le mur pour permettre au tube et à la brosse motorisée de pendre librement. Placez le support mural contre le mur et utilisez un crayon pour marquer les trous de perçage. Percez les trous (avec un foret de 1/4") et insérez les chevilles pour cloisons sèches. Insérez les vis dans les trous du support et serrez jusqu'à ce qu'il soit solidement fixé.

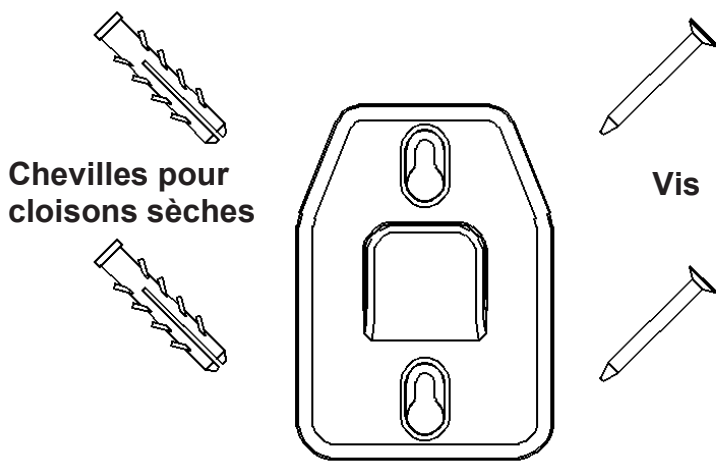

- Faites coulisser le tube sur le boîtier principal jusqu'à ce qu'il s'enclenche
- Poussez le tube dans la brosse motorisée jusqu'à ce qu'il s'enclenche
- Les accessoires peuvent être raccordés au tube lors du nettoyage en position élevée

Comment connecter les accessoires ?



Fonctionnement du produit

Charge

La batterie doit être complètement chargée avant la première utilisation car le produit est livré non chargé.

1. Mettez le produit sur le support mural.
2. Branchez l'appareil à la prise avec l'adaptateur et le cordon. L'indicateur d'alimentation clignote

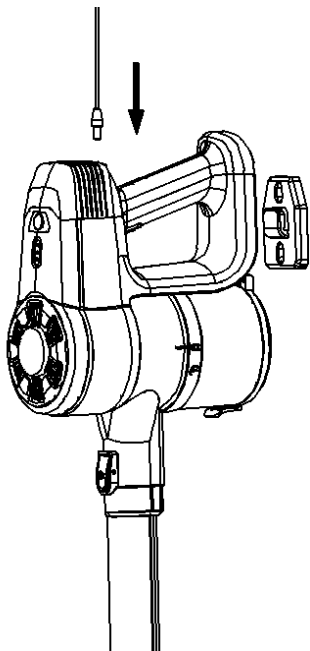

3. Placez le boîtier principal sur une surface plane pendant la recharge
4. Conseil : En cas de chute, l'appareil doit être chargé horizontalement, sans la brosse ni le tube de rallonge.

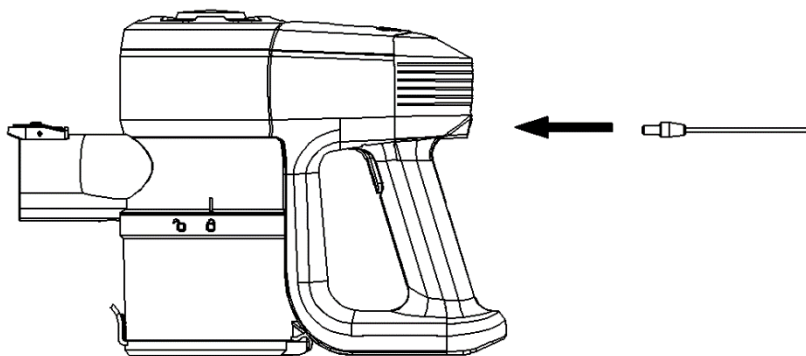
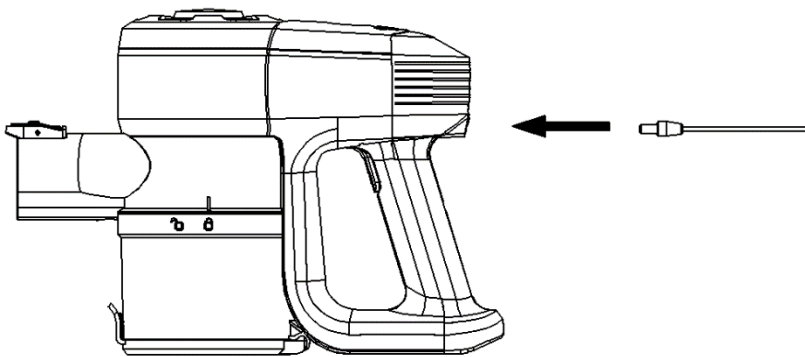

Durée de charge

Durée de charge habituelle : 4-5 heures

Durée de fonctionnement

Mode Max \geq 20 min, Mode Normal \geq 40 min

Avis

1. Veuillez ne pas charger si la température ambiante est inférieure à 5 °C ou supérieure à 40 °C
2. L'indicateur d'alimentation insuffisante en terme de quantité d'électricité clignote lorsque vous disposez d'une alimentation insuffisante au cours du processus de fonctionnement.

Nettoyage

Pour empêcher les obstructions, les gros débris (par exemple les gros morceaux de papier, les films d'emballage) doivent être retirés à l'avance

1. Appuyez sur le « bouton Marche/Arrêt » pour nettoyer
2. Appuyez sur « MAX » pour basculer entre les modes d'aspiration pour nettoyage intense et économies d'énergie (selon le besoin de l'utilisateur)
3. Appuyez sur le « bouton Marche/Arrêt » pour arrêter le nettoyage

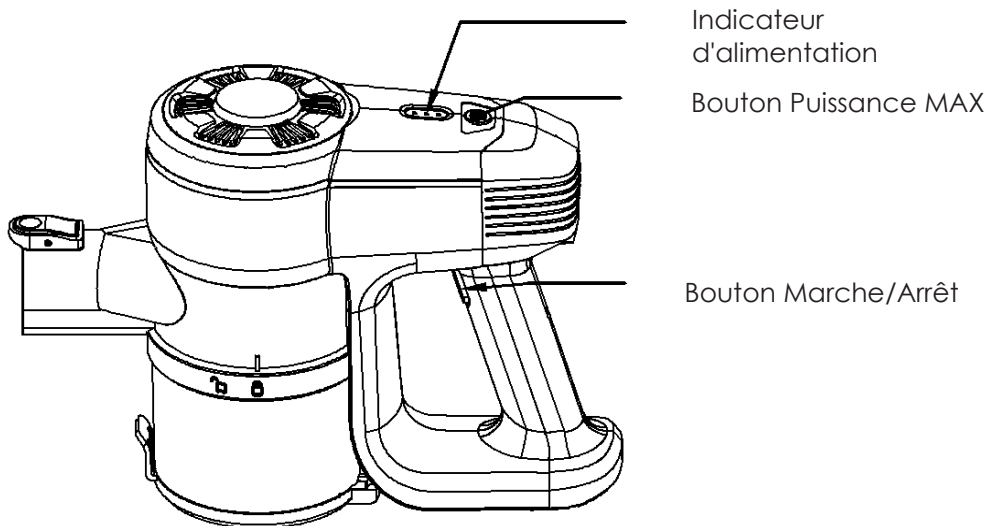

Avis

1. Veuillez ne pas l'utiliser avec la fiche branchée
2. L'aspirateur doit être entretenu ou réparé par un technicien spécialisé

Recyclage/mise au rebut de la batterie : Les batteries consomment d'importantes quantités de ressources naturelles ; elles doivent donc être recyclées. Avant de jeter l'aspirateur, la batterie doit être retirée, mise au rebut conformément aux réglementations gouvernementales et envoyée à un centre de recyclage de batteries.

Rangement du produit

Placez le produit sur le support mural. Branchez l'appareil à la prise avec l'adaptateur et le cordon.

Entretien du produit

Nettoyage de l'appareil : Veuillez enlever régulièrement la poussière pour garantir une aspiration constante

- Tenez l'aspirateur au-dessus d'une poubelle. Appuyez sur la manette pour libérer le couvercle inférieur du réceptacle à poussière afin de vider le réceptacle à poussière

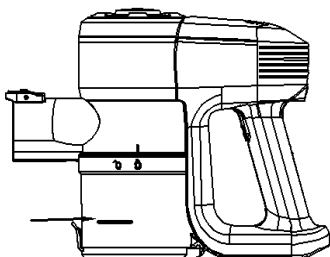

Réceptacle à poussière plein

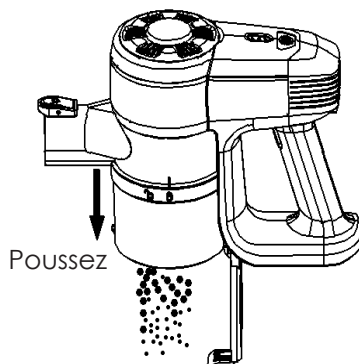

1. Retirez le réceptacle à poussière en le tournant dans la position « déverrouillage ». Videz le réceptacle à poussière. Refixez le réceptacle à poussière et tournez dans la position « verrouillage ».

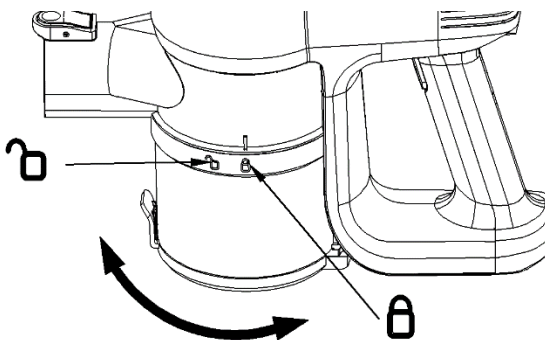

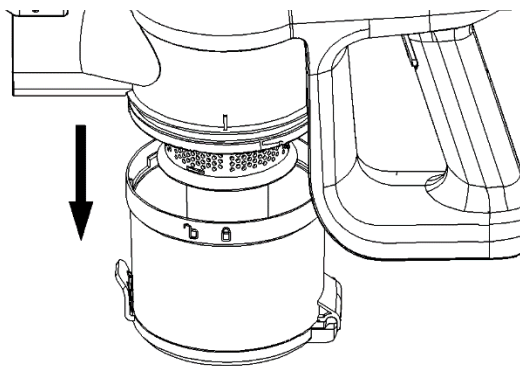

1. Tournez le réceptacle à poussière et retirez-le. Tournez la grille du filtre et retirez-la. Soulevez le filtre en mousse pour le retirer. Rincez et séchez **COMPLÈTEMENT**. Assemblez chaque élément une fois qu'il est complètement sec

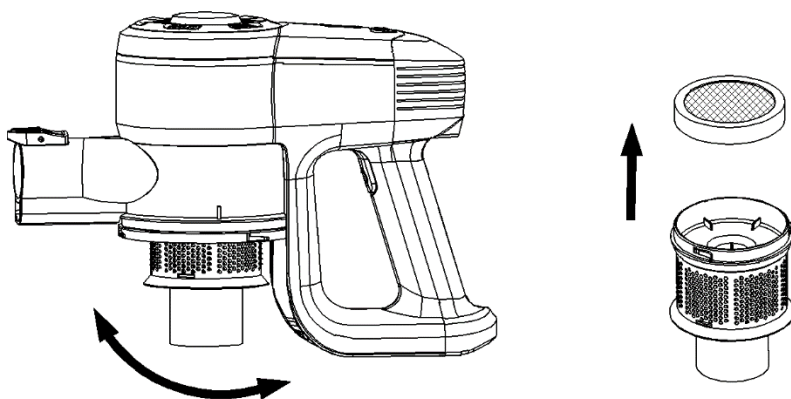

Conseil : Les étapes ci-dessus sont conseillées après chaque vidage du réceptacle à poussière

Attention

1. Pour éviter les blessures, manipulez l'appareil avec soin
2. Ne lavez pas la partie mécanique du collecteur de poussière
3. Assurez-vous que chaque élément est complètement sec avant l'utilisation suivante
4. Ne frottez pas le filtre et n'appliquez pas une force excessive
5. Assurez-vous que le filtre est correctement fixé pendant l'assemblage
6. Changez le filtre s'il est endommagé ou si le nettoyage ne revient pas à l'état initial

Nettoyage de la brosse motorisée

Veillez nettoyer la brosse lorsque des cheveux sont enchevêtrés dans le rouleau de la brosse ou la roue.

1. Démontez la brosse motorisée

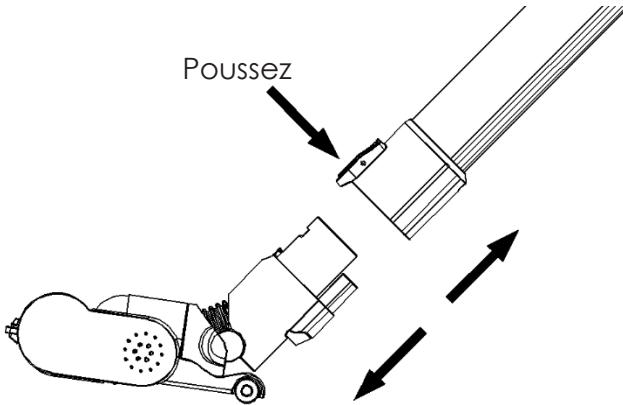

2. avec un tournevis plat ou une pièce de monnaie, tournez la vis en position « déverrouillage ». Démontez le rouleau de la brosse pour le nettoyer et remontez-le une fois que tous les éléments sont complètement secs

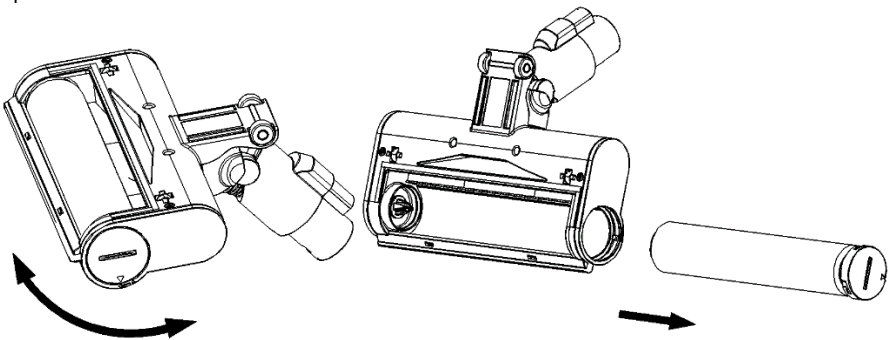

Conseil : Le rouleau de la brosse et son couvercle sont lavables. Assurez-vous qu'ils sont complètement secs avant utilisation

Attention

1. Si la poussière bloque le flux d'air de la brosse de sol, veuillez la nettoyer avec un bâtonnet

2. À l'exception du rouleau de la brosse et de son couvercle, tous les autres éléments ne peuvent pas être lavés avec de l'eau
3. N'appliquez pas d'huile sur les deux extrémités du rouleau de la brosse
4. Ne touchez pas le rouleau de la brosse en fonctionnement et restez à l'écart de la sortie d'air pendant l'utilisation
5. Ne l'utilisez pas lorsque les roues ou les boucles en nylon de l'épurateur sont endommagées
6. Utiliser uniquement avec l'unité d'alimentation électrique fournie avec l'appareil.

DÉPANNAGE

En cas de dysfonctionnement, veuillez consulter le tableau suivant

Problème	Causes possibles	Solution
Clignotement des 3 voyants de l'indicateur d'alimentation	La barre de roulement est couverte La température est trop haute ou trop basse	Nettoyez la barre de roulement Déplacez l'aspirateur dans un lieu à une température appropriée
La brosse motorisée ne fonctionne pas	La brosse est coincée par des cheveux ou des débris plus gros	Assurez-vous que des cheveux ou des fils ne sont pas coincés autour de la brosse et vérifiez la présence de débris plus gros dans la zone de la brosse
Durée de fonctionnement réduite	La batterie doit être remplacée La température ambiante est trop haute ou trop basse La batterie n'est pas complètement chargée	Contactez le magasin ou le service après-vente pour remplacer la batterie aux frais de l'utilisateur Votre aspirateur ne doit être utilisé qu'à une température ambiante appropriée La batterie doit être rechargée

<p>L'aspirateur n'a pas de puissance d'aspiration</p>	<p>Le réceptacle à poussière est plein Le filtre est bouché L'orifice d'aspiration de la brosse ou un autre accessoire est bloqué Les éléments de l'appareil ne sont pas complètement secs après le nettoyage</p>	<p>Nettoyez le réceptacle à poussière après utilisation pour empêcher les accumulations Retirez la poussière et les débris du filtre Vérifiez la présence de blocages au niveau de la brosse et des autres points de fixation Assurez-vous que tous les composants sont bien secs après le nettoyage</p>
<p>L'indicateur MAX clignote</p>	<p>Le filtre ou le conduit sont bloqués</p>	<p>Nettoyez le filtre à poussière, le réceptacle à poussière et le conduit d'air</p>
<p>Absence de charge</p>	<p>La température ambiante lors de la charge est trop basse ou trop haute</p>	<p>Chargez l'appareil dans un environnement à la température adéquate (5 °C - 40 °C)</p>

Signal de charge de la batterie :

1. La charge peut durer plus longtemps dans les circonstances suivantes :
 - a. La température ambiante est supérieure à 30 °C;
 - b. Rechargez immédiatement après que l'aspirateur a arrêté de fonctionner.
2. Rechargez toujours l'aspirateur après chaque utilisation, quelle que soit la durée de l'utilisation.
3. Débranchez-le lorsqu'il n'est pas en charge.
4. S'il n'est pas utilisé pendant plus de deux mois, l'aspirateur doit être débranché de l'alimentation électrique. Pour garantir une durée de vie plus longue, l'aspirateur doit être chargé une fois tous les deux mois.
5. L'aspirateur ou l'adaptateur peuvent être chauds pendant la charge, vous devez donc prendre les précautions nécessaires pour éviter tout contact.

Mise au rebut :



La présence de ce logo sur le produit signifie que la mise au rebut de l'appareil est encadrée par la directive 2012/19/EU datée du 4 juillet 2012 relative aux déchets d'équipements électriques et électroniques (DEEE).

Toute substance dangereuse contenue dans un équipement électrique ou électronique peut avoir un impact potentiel sur l'environnement et la santé au cours de son recyclage. En conséquence, en fin de vie utile de l'appareil, celui-ci ne doit pas être jeté avec les déchets municipaux non-triés.

Votre rôle de consommateur final est essentiel en termes de réutilisation, de recyclage et d'obtention d'autres types de création de valeurs à partir de ce produit. Vous avez le choix de différents systèmes de collecte et d'échanges organisés par les autorités locales (centres de recyclage) et les distributeurs. Il est de votre devoir de recourir à ces possibilités.

2.En fin de vie de la batterie :



Cet appareil contient des piles non remplaçables.

Les batteries usagées doivent être prises en charge par un système de collecte sélectif afin de pouvoir être recyclées et ainsi réduire l'impact sur l'environnement. Lorsque la batterie atteint sa fin de vie utile, vous devez la déposer dans un système de collecte sélectif approprié qui se chargera de sa destruction et/ou son recyclage.

- **Si l'acide de la batterie a coulé, évitez tout contact avec la peau, les yeux et les muqueuses ! Le liquide qui fuit de la batterie peut provoquer des éruptions cutanées. Si de l'acide devait malgré tout entrer en contact avec la peau, rincez immédiatement et abondamment les zones concernées à l'eau claire et consultez un médecin sans tarder.**
- **Les piles doivent être installées en respectant la polarité +/-.**
- **Ne pas recharger les piles non rechargeables à cause des risques d'explosion.**

IMPORTANT :

En aucun cas vous ne devez jeter l'appareil ou la batterie sur la voie publique

La garantie ne couvre pas les pièces d'usure du produit, ni les problèmes ou les dommages résultant de :

- (1) Détériorations superficielles dues à l'usure normale du produit ;
- (2) Défauts ou détériorations dus au contact du produit avec des liquides et dus à la corrosion provoquée par la rouille ou de présence d'insectes;
- (3) Tout incident, abus, utilisation impropre, modification, démontage ou réparation non autorisés;
- (4) Toute opération impropre d'entretien, utilisation non conforme aux instructions concernant le produit ou le branchement à une tension incorrecte ;
- (5) Toute utilisation d'accessoires non fournis ou non approuvés par le fabricant.

La garantie sera annulée en cas d'élimination de la plaque signalétique et/ou du numéro de série du produit.



Pour en savoir plus :
www.quefairedemesdechets.fr

THOMSON est une marque de la société Technicolor SA utilisée sous licence par
SCHNEIDER CONSUMER GROUP

Ce produit est importé par : SCHNEIDER CONSUMER GROUP

12, rue Jules Ferry, 93110 Rosny-sous-Bois, FRANCE

**Fiche technique du sources d'alimentation externe la de directive européenne (UE)
2019/1782**

	Valeur	Unité
Référence du modèle	YNY12WA-265050DE	
Raison sociale ou marque déposée	Dongguan Yi Nuo Yuan Technology Co., Ltd.	
Tension d'entrée	100-240	V
Fréquence du CA d'entrée	50/60	Hz
Tension de sortie	26.5	V
Courant de sortie	0.5	A
Puissance de sortie	13.25	W
Rendement moyen en mode actif	85.6	%
Rendement à faible charge (10 %)	86.84	%
Consommation électrique hors charge	0.08	W

THOMSON

*Cordless stick vacuum
cleaner*

THVC2312F

**Instruction
manual**



Please read the user manual before use.

This product meets the applicable requirements of the Directives 2014/35 / EU
(replacing Directive 73/23 / EEC as amended by Directive 93/68 / EEC) and 2014/30 /
EU (replacing Directive 89/336 / EEC)



IMPORTANT WARNINGS
PLEASE READ THE SAFETY INSTRUCTIONS
CAREFULLY BEFORE USE AND KEEP FOR
FUTURE REFERENCE.



Safety instructions:

- **The battery must be removed safely.**
- Do not use near stairs or on the balconies. This machine does not have a no avoidance sensors.
- This unit can be used by children from 8 years old and people with physical, sensory or mental skills or lack of experience and knowledge provided they have been placed under supervision or have received instructions for using the machine safely and that they understand the dangers. Children should not play with the appliance. The cleaning and maintenance by the user should not be made by children without

supervision.

- This device is intended for domestic use only.
- This unit is suitable for low to medium felt back carpets. It is not suitable for uneven floors or mixed carpets.
- Remove side brush at the under-carpet cleaning to protect the side brush.
- If the adapter's power cord is damaged, the adapter must be discarded.
- Recharge / battery / s only with the charger supplied by the manufacturer
- Use the device with the battery (s) specifically created (s) for this purpose. The use of any (s) other (s) battery (s) could cause an explosion or fire
- Please use an adapter to use this product only.
- Do not use on wet or greasy dust.
- Before use, keep fragile items (glass, light, etc.) and other

- objects that could entangle the brushes (long hair, plastic bags, rope, wire, etc.).
- Do not sit on the machine and do not put heavy things on it.
 - **WARNING:** Make sure the unit can function freely in the room (it is not blocked by an obstacle, it cannot fall over) and that there is no obstacle on which the device may tip and create a risk of danger (such as lighted candles or a vase filled with water).
 - Regularly clean the machine. Empty the dust container.
 - Empty the dust container.
 - Load the machine without using it for three months.
 - Recharge only in the situation of a low power alarm or when the power is turned off. Use it after fully charged.
 - The battery must be

- removed from the apparatus prior to its disposal; the device must be disconnected from the mains when removing the battery;
- Do not dispose of batteries with household waste. Eliminate them in accordance with local regulations.
 - Recharge the battery / the robot only with the adapter provided with the device.
 - The cable of this adapter external flexible cannot be replaced; in case of damage to the cord, it is necessary to put the adapter discarded and replaced by an adapter of the same model.
 - The appliance must be disconnected from the supply mains when removing the battery.
 - This appliance contains battery that are non-replaceable.

- **WARNING:** For the purposes of recharging the battery, only use the detachable supply unit provided with this appliance.



Detachable supply unit

IMPORTANT

It is forbidden to replace the power cable by yourself if damaged.

If the device is dropped, please ask a qualified person to check it before using it again. Internal damage could cause accidents.

For any kind of problems or repairs, please contact the customer service of the local distributor, manufacturer or a qualified person to avoid danger.

Disposal and environmental responsibility

In order to be environmentally friendly, we encourage you to have your device correctly. You can contact your local authorities or recycling centers for more information.

Product Overview

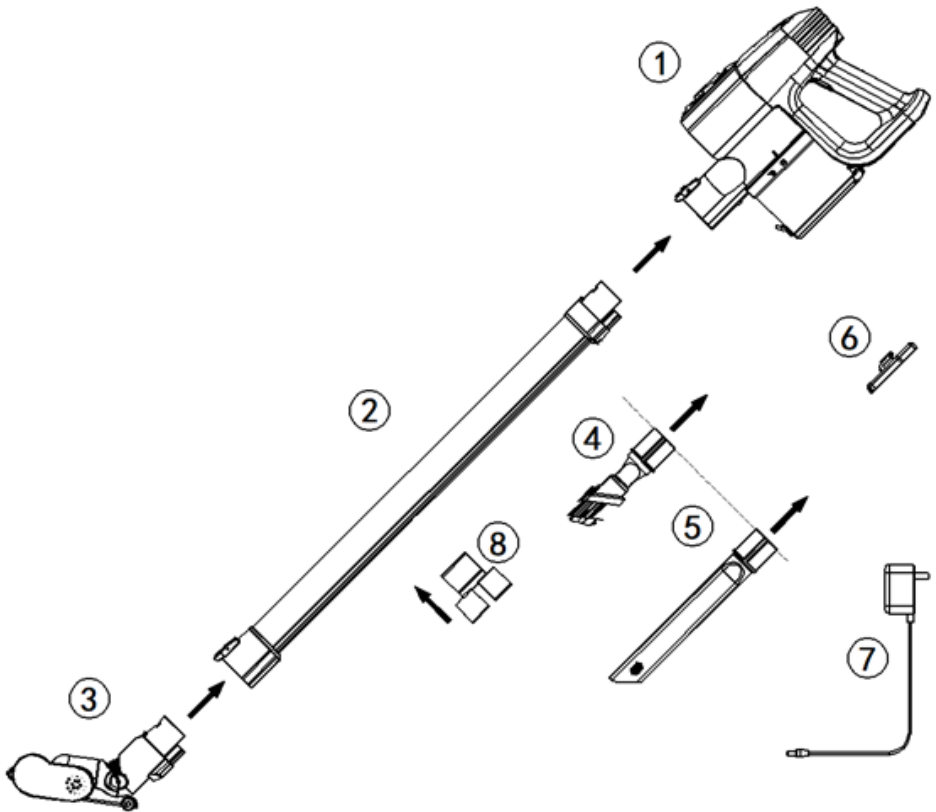

- 1) Main body
- 2) Light weight tube
- 3) Power brush
- 4) 2-in-1 brush
- 5) Crevice nozzle
- 6) Wall mount
- 7) Adaptor
- 8) On-board tool caddy

Tips: Choose location close to power outlet. Locate point high enough on wall to allow wand and power brush to hand freely. Place wall mount against wall and use pencil to mark drill holes. Drill holes (with 1/4" bit) and insert drywall anchors. Insert screws through holes on mount and tighten until firmly attached.

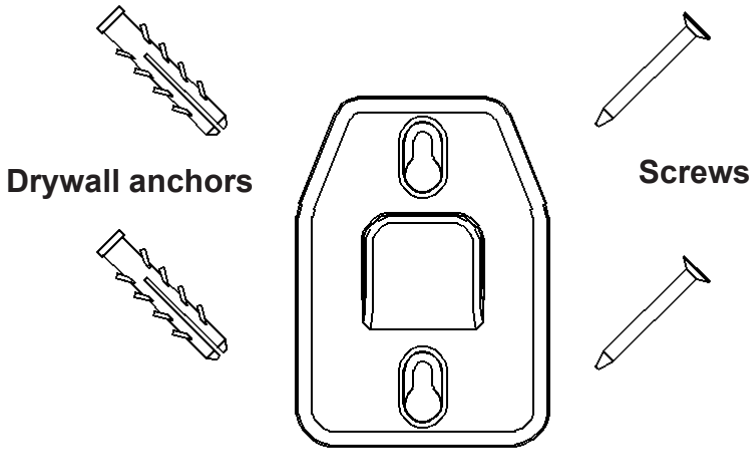

- Slide wand into main body until it clicks
- Push wand into power brush until it clicks
- Accessories can be connected with wand When cleaning high position

How to connect accessories?



Product Operation

Charging

The battery must be fully charged before the first usage as the product is delivered non charged.

1. Put the product on the wall mount.
2. Connect socket and appliance with adaptor and cord, then power indicator flickers

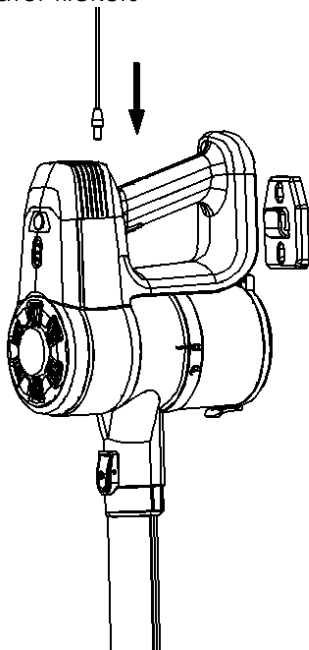

3. Place main body on flat surface when recharged
4. Tip: In case of dropping, appliance should be charged horizontally, without brush and extension wand.

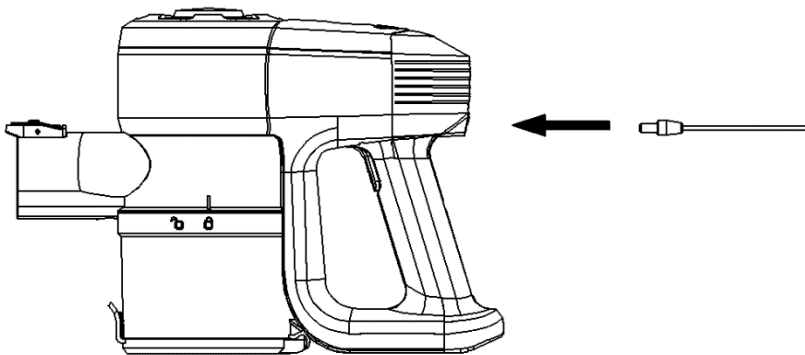

Charging time

General charging time : 4-5 hours

Working time

Max mode ≥ 20 min, Normal mode ≥ 40 min

Notice

1. Please do not charge if the ambient temperature is lower than 5°C or higher than 40°C
2. Insufficient power indicator for quantity of electricity flickers when you get an insufficient power in operation process.

Cleaning

In prevent obstructions, large pieces (for example big paper scraps, packaging film) shall be removed in advance

1. Click "Power button" for cleaning
2. Press "MAX" to switch between intense cleaning and energy savings suction modes (according to user's need)
3. Click " Power button" to stop cleaning

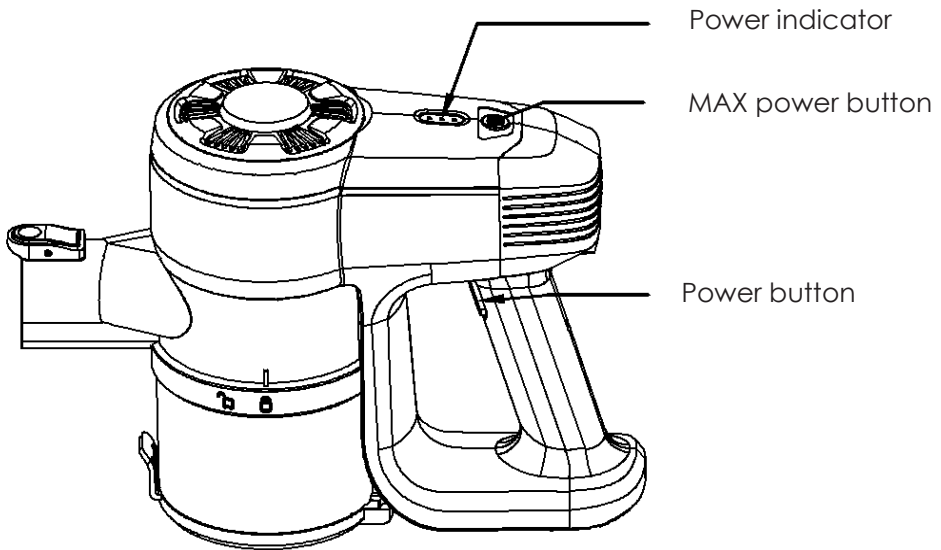

Notice

1. Please do not use it with plug connected
2. The vacuum cleaner must be serviced or repaired by a specialized technician

Battery recycling/disposal: Batteries consume important quantities of natural resource; thus they should be recycled. Before discarding the vacuum cleaner, the battery must be removed, disposed of according government regulations and sent to a battery recycling facility.

Product Storage

Place the product on the wall mount. Connect socket and appliance with adaptor and cord.

Product Maintenance

Appliance Cleaning: Please remove the dust regularly, to ensure constant suction

- Hold cleaner over waste basket. Press lever to release bottom lid of dust cup to empty the dust cup

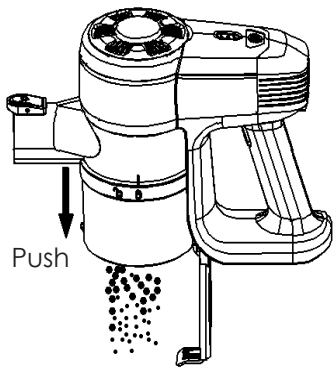
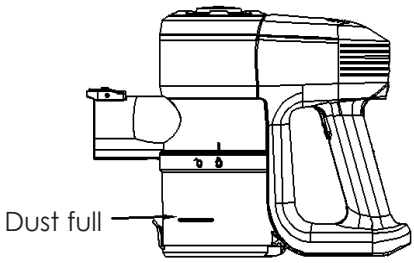

1. Remove dust cup by twisting to 'unlock' position. Empty dustbin. Re-attach dust cup and twist to 'lock' position.

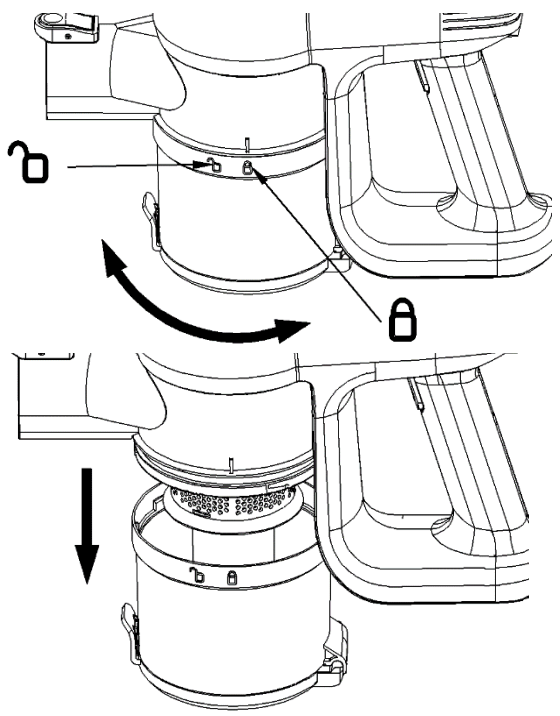

1. Twist dust cup and remove. Twist filter screen and remove. Lift out foam filter. Rinse and dry THOROUGHLY. Assemble after each part dried completely

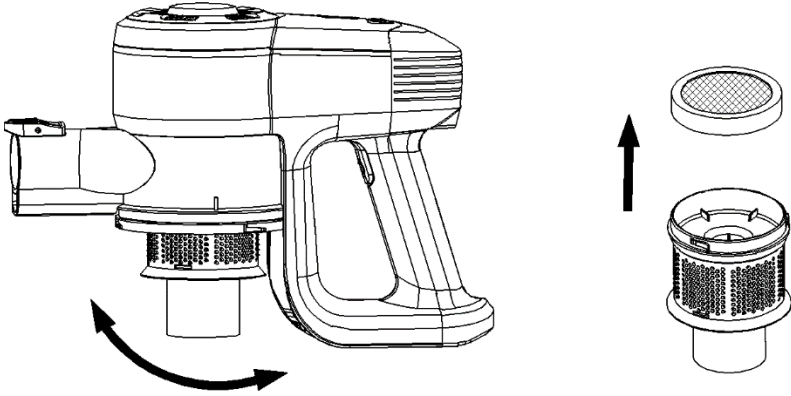

Tip: Above steps are suggested after each dustbin empty

Caution

1. To prevent injuries handle with care
2. Do not wash the mechanical part of the dust collector
3. Ensure each part dried completely before next usage
4. Do not scrub the filter or apply undue force
5. Ensure filter is correctly secured during assembly
6. Change filter if damaged or if cleaning does not return it to its pristine state

Power Brush Cleaning

Please clean the brush when the brush roller or the wheel is entangled by hair.

1. Disassemble the power brush

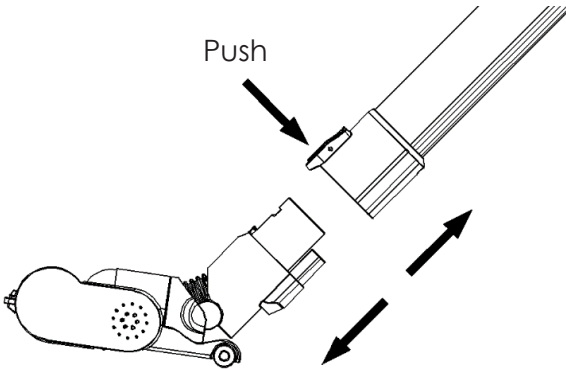

2. using flathead screwdriver or coin, turn screw to the 'unlock' position. Disassemble brush roll for cleaning and reassemble after all parts are completely dried

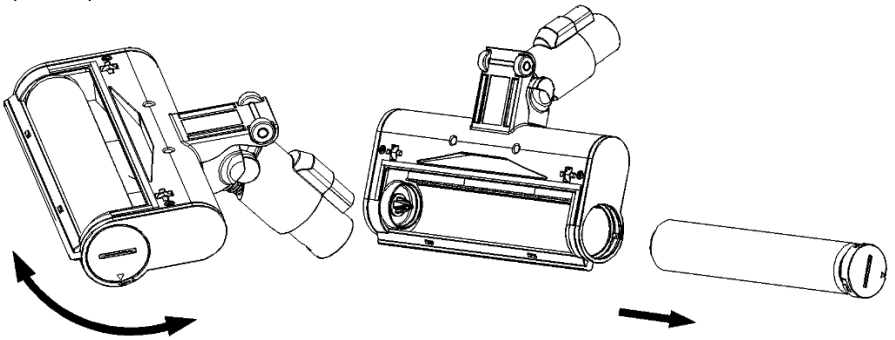

Tip: The brush roll and its cover are washable; Ensure they are completely dried before use

Caution

1. When the dust blocks the air flow of the floor brush, please clean it with a stick
2. Except for the brush roll and its cover, all others cannot be washed with water
3. Do not apply oil to both ends of the brush roll
4. Do not touch the working brush roll part and stay away from the air outlet when in operation
5. Do not use when wheels or scrubber's nylon loop are damaged
6. Only to be used with the power supply unit provided with the appliance.

TROUBLESHOOTING

In case of mini-function, please refer to the following table

Problem	Possible causes	Solution
3 lamps for power indicator flicker	The rolling bar is wrapped Temperature is too high or low	Cleaning the rolling bar Move the vacuum to suitable temperature
power brush does not work	Brush is trapped by hair or larger debris	Ensure that no hair or other thread is trapped around the brush and check brush area for larger debris
Running time shortened	Battery needs to be replaced Ambient temperature is too high or too low Battery is not fully charged	Contact the shop or after sales service to replace the battery at the user's own cost Your vacuum should only be operated in suitable ambient temperature The battery needs charging
The vacuum has no suction power	The dust cup is full The filter is blocked Suction inlet of brush or other accessory is blocked Parts of the appliance are not fully dried after cleaning	Clean the dust cup after use to prevent build ups Remove any dust or debris from the filter Check for blockages at brush and other attachment points Ensure that all components are properly dried after washing
MAX indicator flickers	The filter or duct are blocked	Clean the dust filter, dust cup and air duct
Not charging	Ambient temperature when charging is too low or too high	Charge the machine under the right temperature environment (5°C-40°C)

Battery charging signal:

1. It may take you longer time for charging under the following circumstances:
 - a. Room temperature is higher than 30°C;
 - b. Recharge immediately after the vacuum cleaner has stopped operating.
2. Always recharge the vacuum cleaner after each usage no matter how long it has been used.
3. Unplug when not charging.
4. When not in use for more than two months the vacuum cleaner should be disconnected from the power supply. To ensure a longer service life, the vacuum cleaner must be charged once every two months.
5. The vacuum cleaner or adapter may become hot during charging so take the necessary precautions to avoid contact.

Disposal:



The presence of this logo on the product means that disposal of the device is governed by Directive 2012/19 / EU dated 4 July 2012 on electrical and electronic equipment (WEEE).

Any hazardous substance in electrical or electronic equipment can have a potential impact on the environment and health during recycling. Consequently, at the end of useful life of the device, it should not be disposed of with municipal unsorted waste.

Your role as final consumers is crucial in terms of reuse, recycling and obtaining other types of value creation from this. You have the choice of different collection systems and exchanges organized by local authorities (recycling centers) and distributors. It is your duty to use these opportunities.

2. In the end of battery life:



This appliance contains battery that are non-replaceable.

Used batteries must be supported by a selective collection system in order

to be recycled thus reducing the impact on the environment.

When the battery reaches its end of life, you must place it in an appropriate selective collection system that will handle its destruction and / or recycling.

- **If the battery acid has leaked, avoid contact with skin, eyes and mucous membranes! The liquid that leaks from the battery can cause rashes. If acid still had to contact with skin, immediately flush the affected areas with clean water and consult a doctor immediately.**
- **The batteries must be installed with the correct polarity +/-.**
- **Do not recharge non-rechargeable batteries because of the risk of explosion.**

IMPORTANT:

Under no circumstances should you throw the device or battery on a public road

The warranty does not cover product wear parts, no problems or damage resulting from:

- (1) Surface damage due to normal wear of the product;
- (2) Defects or damage due to contact of the product with liquid and due to corrosion caused by rust or the presence of insects;
- (3) Any incident, abuse, misuse, modification, unauthorized removal or repair;
- (4) Any improper maintenance operation, not in accordance with product instructions or connection to improper voltage;
- (5) Any use of accessories not supplied or approved by the manufacturer.

The warranty is void if the elimination of plate and / or the product serial number.

THOMSON is a registered the company Technicolor SA used under license by SCHNEIDER CONSUMER GROUP

**This product is imported by SCHNEIDER CONSUMER GROUP
12, rue Jules Ferry, 93110 Rosny-sous-Bois, FRANCE**

Information for external power supplies for Commission Regulation 2019/1782/EU

	Value	Unit
Model identification	YNY12WA-265050DE	
Manufacturer's name or trade mark	Dongguan Yi Nuo Yuan Technology Co., Ltd.	
Input voltage	100-240	V
Input AC frequency	50/60	Hz
Output voltage	26.5	V
Output current	0.5	A
Output power	13.25	W
Average active efficiency	85.6	%
Efficiency at low load (10 %)	86.84	%
No-load power consumption	0.08	W

THOMSON

Apiradora Escoba Sin Cable

THVC2312F

Manual de instrucciones



Lea este manual de instrucciones antes de usar.

Este producto cumple los requisitos pertinentes de la Directivas 2014/35/UE (en sustitución de la Directiva 73/23/CEE y modificada por la Directiva 93/68/CEE) y 2014/30/UE (en sustitución de la directiva 89/336/CEE).



**ADVERTENCIAS IMPORTANTES
LEA ATENTAMENTE LAS MEDIDAS DE
SEGURIDAD DETENIDAMENTE ANTES DE USAR Y
GUÁRDELAS PARA FUTURAS CONSULTAS.**



Medidas de seguridad:

- **La batería debe extraerse de una manera segura.**
- No usar cerca de escaleras o en balcones. Esta unidad no dispone de sensores de evasión.
- Esta unidad podrá ser utilizada por niños a partir de 8 años de edad y por adultos con discapacidades físicas, sensoriales o mentales, o que no cuenten con la experiencia y los conocimientos necesarios, siempre que estén supervisados o hayan sido instruidos en la utilización segura del aparato y sean conscientes de los peligros que acarrea. Los niños no deben jugar con este aparato. Las tareas de limpieza y mantenimiento que sean responsabilidad del usuario no deberán ser realizadas por niños sin supervisión.

- Esta unidad está destinada a uso doméstico solamente.
- Esta unidad puede usarse con alfombras de grosor bajo o medio. No es apta para suelos irregulares o alfombras mixtas.
- Quítele el cepillo lateral cuando limpie la moqueta para no dañarlo.
- Si el cable de alimentación del adaptador se daña, deseche el adaptador.
- Recargue la batería exclusivamente con el cargador suministrado por el fabricante.
- Utilice la unidad con la(s) batería(s) especificada(s) para este fin. El uso de alguna otra batería podría causar fuegos o explosiones.
- Por favor, utilice solamente un adaptador para trabajar con este producto.
- No lo utilice para succionar polvo húmedo o grasiento.
- Antes de usar, aparte los artículos frágiles (cristales, luces, etc.) y otros objetos que puedan enredarse con los cepillos (pelos largos, bolsas de plástico, cuerdas, alambres, etc.).
- No se siente sobre la unidad ni coloque objetos pesados encima.
- **ADVERTENCIA:** Asegúrese de que la

unidad pueda trabajar sin problemas (p. ej., que no pueda ser obstaculizada o pueda tropezar con algo), y que no haya obstáculos contra los que la unidad pueda volcarse, causando una situación de peligro (p. ej., velas encendidas o vasijas llenas de agua).

- Limpie la unidad regularmente.
- Vacíe el contenedor de polvo.
- Cargue la unidad cuando no la haya utilizado por más de tres meses.
- Recargue en caso de aviso o apagado por falta de batería. Espere a que se cargue del todo antes de volver a utilizarla.
- La batería debe ser extraída de la unidad antes de su desecho.
El aparato debe desenchufarse de la corriente cuando vaya a sacar la batería.
- No arroje las baterías con el resto de la basura doméstica. Elimínelas cumpliendo con las normativas municipales.
- Recargue la batería / el robot

utilizando únicamente el adaptador incluido con la unidad.

- El cable flexible del adaptador no es reemplazable. En caso de daños en el cable, deberá desechar el adaptador y reemplazarlo por otro del mismo modelo.
- El aparato debe desconectarse de la red de suministro cuando se extraiga la batería.
- Este aparato contiene baterías que no son reemplazables.
- **ADVERTENCIA:** Para recargar la batería, utilice únicamente la unidad de alimentación desmontable suministrada con este aparato.



**Unidad de
alimentación desmontable**

IMPORTANTE

Bajo ningún concepto debe cambiar el cable de alimentación dañado usted mismo.

Si la unidad sufre un impacto, solicite su revisión a una persona acreditada antes de volver a utilizarla. Los daños internos podrían dar lugar a accidentes. Para cualquier tipo de problema o reparación, póngase en contacto con el fabricante, el servicio de atención al cliente de su distribuidor local, o una persona acreditada, para evitar situaciones de peligro.

Eliminación y responsabilidad medioambiental

Le animamos a actuar de una manera responsable con el medioambiente a la hora de desechar el aparato. Póngase en contacto con la autoridad local o los centros de reciclaje para más información.

Descripción del producto

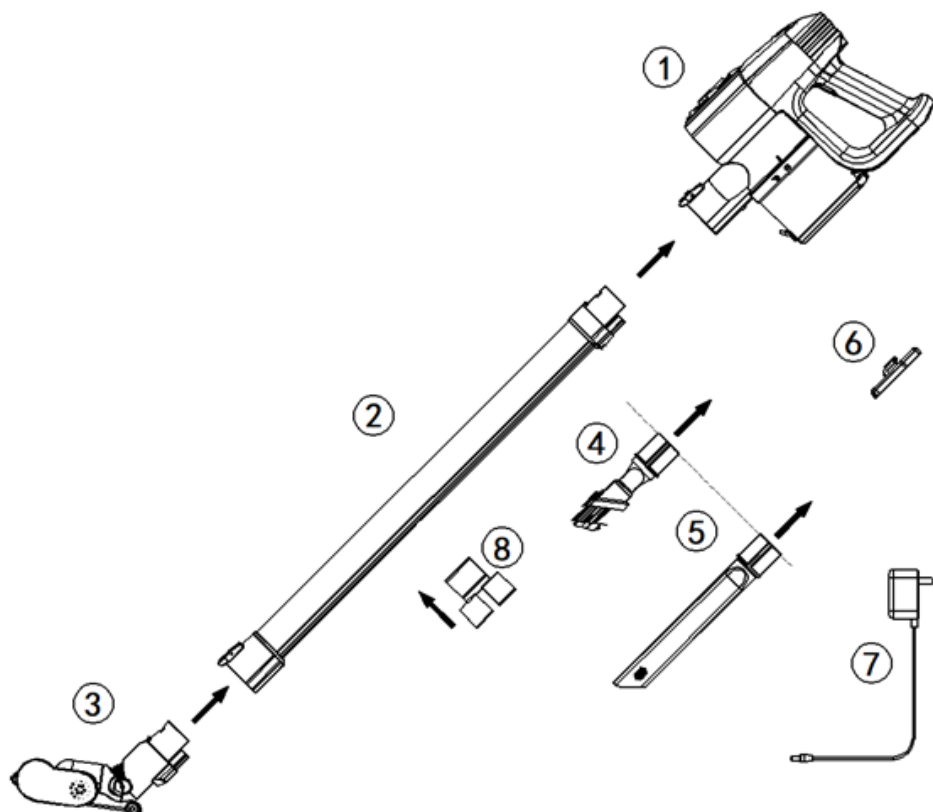

- 1) Cuerpo principal
- 2) Tubo ligero
- 3) Cepillo para suelos
- 4) Cepillo 2 en 1
- 5) Boquilla para esquinas
- 6) Soporte de pared
- 7) Adaptador de alimentación
- 8) Portaútiles

Consejos: Elija un lugar cercano a una toma de corriente. Encuentre un punto lo suficientemente elevado en la pared para poder colgar el tubo y el cepillo sin problemas. Ponga el soporte de pared contra la pared y utilice un lápiz para marcar la ubicación de los agujeros. Perfore los agujeros (con una broca de 1/4") e inserte los tacos. Inserte los tornillos por los agujeros del soporte y apriételos bien hasta que quede firmemente sujeto.

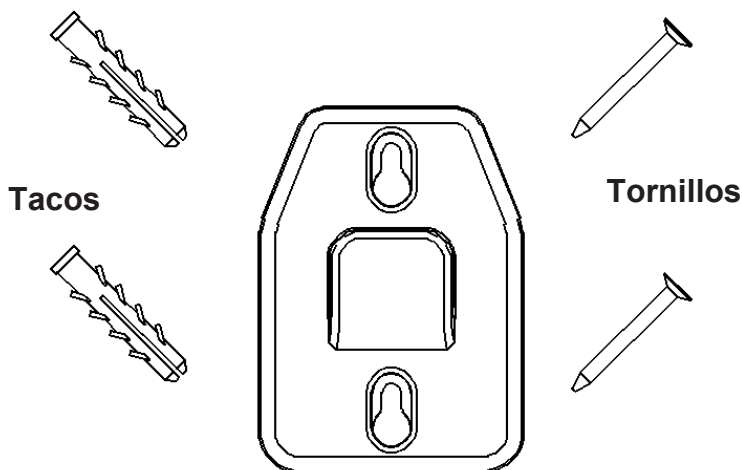

- Inserte el tubo en el cuerpo principal hasta que quede encajado.
- Inserte el tubo en el cepillo para suelos hasta que quede encajado.
- Los accesorios pueden conectarse al tubo cuando limpie en la posición elevada.

¿Cómo conectar los accesorios?



Modo de empleo

Carga

La batería debe estar totalmente cargada antes de usarse por primera vez, dado que el producto es enviado descargado.

1. Ponga el producto en el soporte de pared.
2. Conecte la unidad a la toma de corriente mediante el adaptador de alimentación (el indicador de encendido parpadeará).

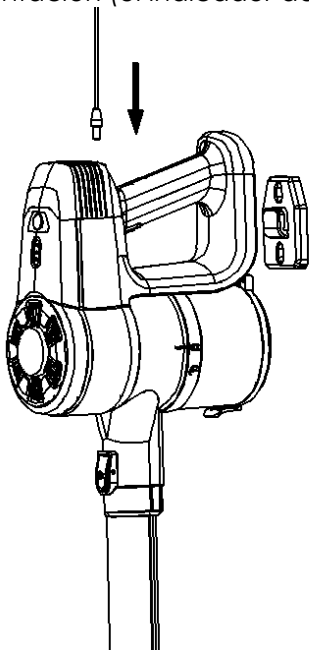

3. Coloque el cuerpo principal sobre una superficie plana cuando lo esté recargando.
4. Consejo: Para evitar que se caiga, el aparato debería recargarse horizontalmente, sin cepillo ni tubo.

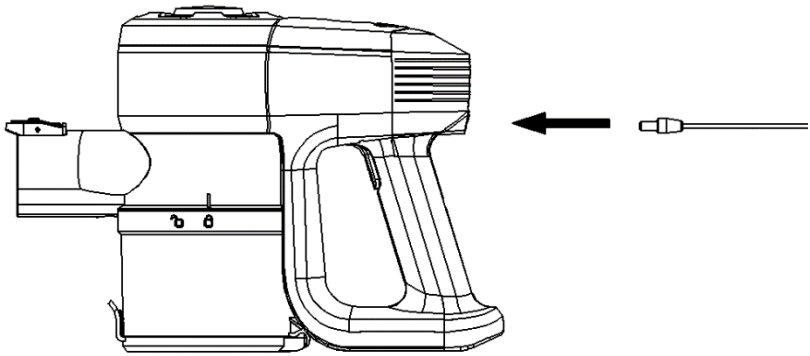

Tiempo de carga

Tiempo de carga habitual: 4-5 horas

Autonomía

Modo máx. ≥ 20 min; Modo normal ≥ 40 min

Aviso

1. Por favor, no cargue la unidad si la temperatura ambiente es inferior a 5 °C o superior a 40 °C.
2. El indicador del nivel de batería parpadeará cuando a la batería le queda poca energía.

Limpieza

Para evitar obstrucciones, los restos de gran tamaño (p. ej., trozos grandes de papel, celofán) deben ser retirados previamente.

1. Pulse el botón de encendido/apagado para iniciar la limpieza.
2. Pulse el botón «MAX» para cambiar entre los modos de aspiración máxima y de ahorro de energía (según requiera).
3. Pulse el botón de encendido/apagado para finalizar la limpieza.

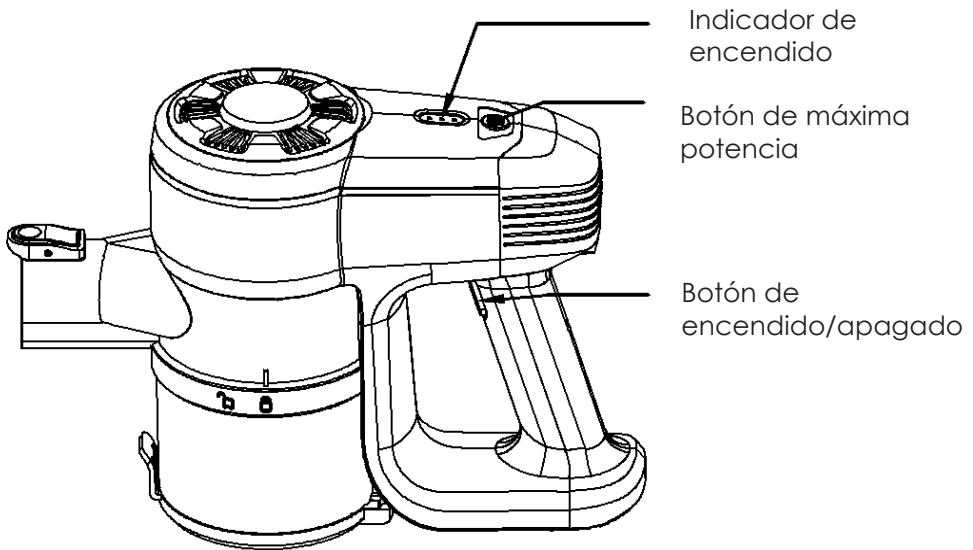

Aviso

1. No trabaje con la unidad conectada a la toma de corriente.
2. Los servicios de mantenimiento o reparación deben llevarlos a cabo técnicos especializados.

Reciclaje/desecho de la batería: Dado que las baterías hacen uso de importantes cantidades de recursos naturales, deberían ser recicladas. Antes de desechar la aspiradora, la batería debe extraerse, desecharse de acuerdo con las normas gubernamentales, y enviarse a un centro de reciclaje.

Almacenamiento del producto

Coloque el producto en el soporte de pared. Conecte la unidad a la toma de corriente mediante el adaptador de alimentación.

Mantenimiento del producto

Limpieza del aparato: Por favor, deseche el polvo regularmente para garantizar una succión constante.

- Sujete la aspiradora sobre un cubo de basura. Presione la palanca para liberar la tapa inferior del contenedor de polvo y vaciar el contenedor.

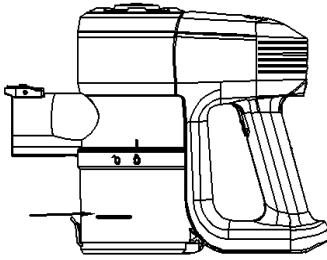

Contenedor
lleno

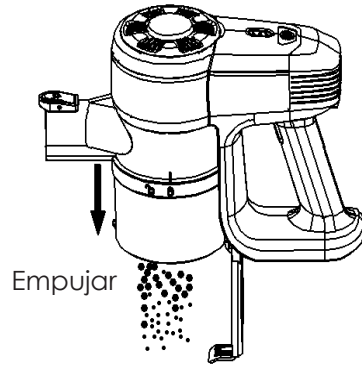

1. Retire el contenedor de polvo girándolo a la posición de apertura. Vacíe el contenedor de polvo. Vuelva a colocar el contenedor de polvo y gírelo hasta la posición de cierre.

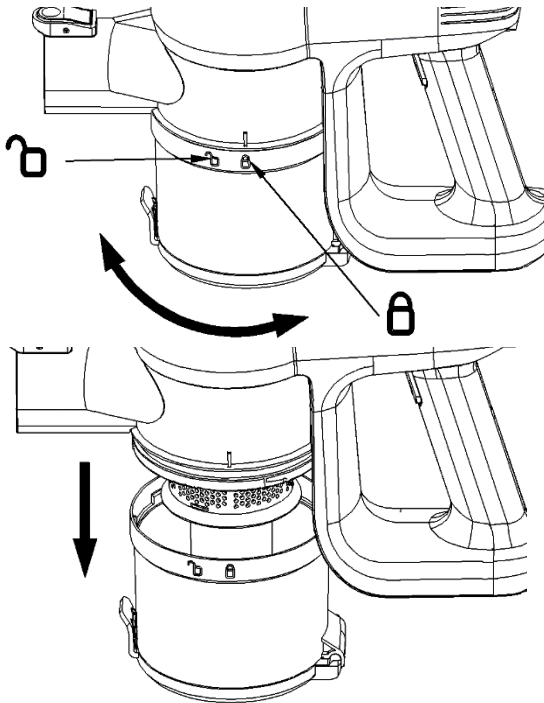

1. Gire el contenedor de polvo y retírelo. Gire la pantalla del filtro y

retírelo. Levante el filtro de espuma. Enjuague y seque BIEN. Monte de nuevo todas las piezas una vez que se hayan secado del todo.

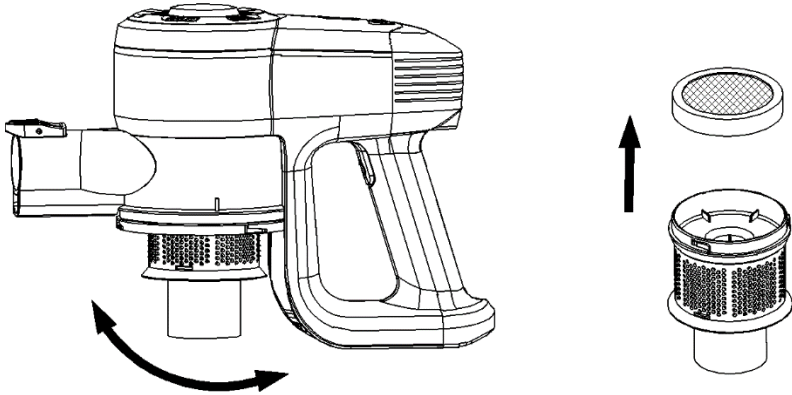

Consejo: Se recomienda llevar a cabo los pasos anteriores cada vez que vacíe el contenedor de polvo.

Atención

1. Manipule con cuidado para no sufrir lesiones.
2. No lave las piezas mecánicas del colector de polvo.
3. Asegúrese de que todas las piezas estén completamente secas antes de volver a usarlas.
4. No frote el filtro o ejerza sobre él una fuerza indebida.
5. Asegúrese de instalar bien el filtro durante el montaje.
6. Cambie el filtro si está dañado o si su limpieza no devuelve el rendimiento original de la unidad.

Limpeza con el cepillo para suelos

Limpe el cepillo cuando el rodillo del cepillo o la rueda tenga pelos enredados.

1. Desarme el cepillo para suelos.

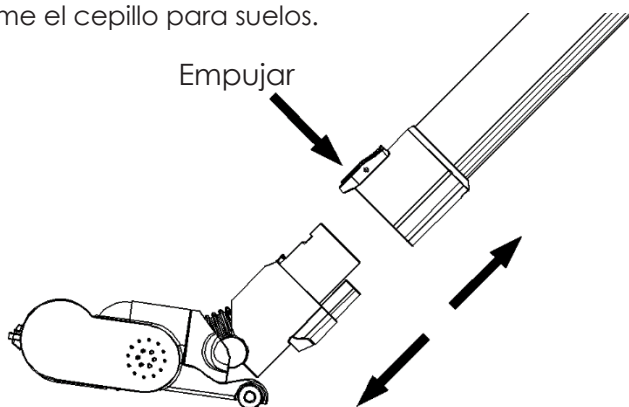

2. Con un destornillador plano o una moneda, gire el tornillo a la posición de desbloqueo. Desmonte el rodillo del cepillo para limpiarlo y vuelva a armar el cepillo una vez que todas sus piezas se hayan secado del todo.

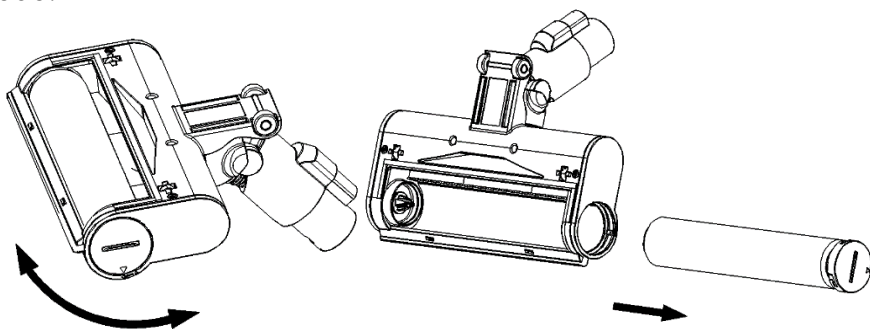

Consejo: El rodillo del cepillo y su cubierta son lavables. Procure que se hayan secado del todo antes de volver a usarlos.

Atención

1. Cuando el polvo obstruya el flujo de aire del cepillo para suelos, límpielo con un palo.
2. Salvo el rodillo y su cubierta, las demás partes del cepillo no deben lavarse con agua.
3. No eche aceite en ambos extremos del rodillo del cepillo.
4. No trate de tocar el rodillo del cepillo cuando esté funcionando y manténgase alejado de la salida de aire.
5. No lo utilice si las ruedas o el rodillo de nailon están dañados.
6. La unidad solo debe utilizarse con el adaptador de alimentación que se incluye con la misma.

RESOLUCIÓN DE PROBLEMAS

En caso de funcionar mal, consulte el cuadro siguiente:

Problema	Posibles causas	Solución
Parpadean los 3 indicadores de encendido	El rodillo está atascado La temperatura es demasiado elevada o demasiado baja	Limpie el rodillo Traslade la aspiradora a un lugar con una temperatura adecuada
El cepillo para suelos no funciona	El cepillo está obstruido por pelos o residuos de gran tamaño	Asegúrese de que no haya pelos o hilos enredados en el cepillo y examínelo en busca de residuos grandes
Autonomía reducida	La batería necesita ser reemplazada La temperatura es demasiado elevada o demasiado baja La batería no está cargada del todo	Póngase en contacto con la tienda o el servicio de posventa para reemplazar la batería con recargo al usuario. Su aspiradora solo debe utilizarse a una temperatura ambiente apropiada La batería debe ser recargada
La aspiradora no succiona bien	El contenedor de polvo está lleno El filtro está obstruido La entrada de aire del cepillo u otro accesorio está obstruida Las piezas de la unidad no se han secado del todo después de limpiarlas	Limpie el contenedor de polvo después de usar la unidad para evitar la acumulación de polvo Retire los restos de polvo y escombros del filtro Compruebe que no haya obstrucciones en el cepillo y demás puntos de conexión Asegúrese de que todos los componentes estén totalmente secos después de lavarlos

El indicador «MAX» parpadea	El filtro o el conducto están obstruidos	Limpie el filtro del polvo, el contenedor de polvo y el conducto de aire
No recarga	La temperatura ambiente es demasiado alta o demasiado baja durante la recarga	Cargue la unidad a la temperatura ambiente apropiada (5 °C-40 °C)

Señal de carga de la batería:

1. Puede que tarde más tiempo en cargar en las circunstancias siguientes:
 - a. La temperatura ambiente es superior a 30 °C.
 - b. Lleva a cabo la recarga justo después de haber terminado de usar la aspiradora.
 2. Recargue siempre la aspiradora después de cada uso, independientemente del tiempo que haya sido utilizada.
 3. Desenchufe la unidad cuando no la esté cargando.
 4. Cuando no vaya a usar la aspiradora durante más de dos meses, desconéctela de la fuente de alimentación. Para garantizar una mayor vida útil, la aspiradora debe ser recargada una vez cada dos meses.
5. La aspiradora o el adaptador pueden calentarse durante la recarga. Tome las precauciones necesarias para evitar el contacto.

Eliminación:



La presencia de este logo en el producto significa que la eliminación del aparato está regida por la Directiva 2012/19/UE de 4 de julio de 2012 sobre aparatos eléctricos y electrónicos (RAEE).

Cualquier sustancia peligrosa en los aparatos eléctricos y electrónicos podría tener un impacto potencial en el medioambiente y la salud durante su reciclaje. En consecuencia, al final de su vida útil, el aparato no deberá desecharse con el resto de los desperdicios municipales sin clasificar.

Como consumidor final, desempeña un papel crucial en la reutilización, reciclaje y obtención de otros tipos de creación de valor de este proceso. Tiene a su disposición diferentes sistemas de recogida e intercambio organizados por los organismos locales (centros de reciclaje) y los distribuidores. Es su deber hacer uso de estas oportunidades.

2. Al final de la vida útil de la batería:



Este aparato contiene una batería que no se puede reemplazar.

Las baterías usadas deben ser desechadas en puntos de recogida específicos para reciclarlas y reducir así su impacto en el medioambiente.

Cuando la batería alcanza el final de su vida útil, debe entregarla a un punto de recogida apropiado para su eliminación o reciclaje posterior.

- **Si se fuga el ácido de la batería, evite el contacto con la piel, los ojos y las membranas mucosas! El líquido fugado de la batería puede causar sarpullidos. Si aun así el ácido hiciera contacto con la piel, lave el área afectada con abundante agua fresca y consulte con un doctor inmediatamente.**
- **Las baterías deben instalarse en el sentido correcto de la polaridad (+/-).**
- **No recargue baterías que no sean recargables, dado que podrían explotar.**

IMPORTANTE:

En ningún caso deberá tirar la unidad o la batería en vías públicas.

La garantía no cubre el desgaste normal de las piezas del producto ni los problemas o daños que resulten de:

- (1) El deterioro de la superficie debido al desgaste normal del producto.
- (2) Defectos o deterioro debidos al contacto con líquidos o la corrosión causada por el óxido o la presencia de insectos.
- (3) Cualquier incidente, abuso, uso inadecuado, alteración, desarme o reparación no autorizados.
- (4) Cualquier tarea de mantenimiento, bien por ser deficiente, bien por ir en contra de las instrucciones del producto, o bien por haberse conectado a una tensión incorrecta.
- (5) Cualquier uso de accesorios no suministrados o no aprobados por el fabricante.

La garantía quedará anulada si se retiran la etiqueta o el número de serie del producto.

Datos Técnicos aprobados por la Comisión Regulatoria Europea 2019/1782/EU

	Valor	Unidad
Identificación del modelo	YNY12WA-265050DE	
Nombre o marca comercial del fabricante	Dongguan Yi Nuo Yuan Technology Co., Ltd.	
Tensión de entrada	100-240	V
Frecuencia de la CA de entrada	50/60	Hz
Tensión de salida	26,5	V
Intensidad de salida	0,5	A
Potencia de salida	13,25	W
Eficiencia media en activo	85,6	%
Eficiencia a baja carga (10%)	86,84	%
Consumo eléctrico en vacío	0,08	W

THOMSON es una marca comercial de Technicolor SA utilizada bajo licencia por
SCHNEIDER CONSUMER GROUP.

**Este producto ha sido importado por SCHNEIDER CONSUMER GROUP
12, rue Jules Ferry, 93110 Rosny-sous-Bois, FRANCE**

THOMSON

Snoerloze kamerstofzuiger

THVC2312F

Gebruiksaanwijzing



Lees de gebruiksaanwijzing voor het gebruik.

Dit product voldoet aan de toepasselijke eisen van de Richtlijnen 2014/35 / EU (ter vervanging van Richtlijn 73/23 / EEG zoals gewijzigd door Richtlijn 93/68 / EEG) en 2014/30 / EU (ter vervanging van Richtlijn 89/336 / EEG)

CE

**BELANGRIJKE WAARSCHUWINGEN
LEES DE VEILIGHEIDSINSTRUCTIES
ZORGVULDIG DOOR VOOR GEBRUIK EN
BEWAAR ZE VOOR LATER GEBRUIK.**



Veiligheidsinstructies:

- **De batterij moet veilig worden verwijderd.**
- Niet in de buurt van trappen of balkons gebruiken. Dit apparaat heeft geen vermijdingssensoren.
- Dit apparaat kan worden gebruikt door kinderen vanaf 8 jaar en personen met verminderde fysieke, zintuiglijke of mentale vermogens of een gebrek aan ervaring en kennis, indien zij onder toezicht staan of instructies hebben gekregen over het veilige gebruik van de machine en als zij de gevaren ervan begrijpen. Kinderen mogen niet met het apparaat spelen. Reiniging en

onderhoud door de gebruiker mag niet worden uitgevoerd door kinderen zonder toezicht.

- Dit apparaat is uitsluitend bedoeld voor privé doeleinden.
- Dit toestel is geschikt voor vloerbedekkingen met een lage of normale pool. Het is niet geschikt voor onregelmatige vloeren of gemengde vloerbedekkingen.
- Verwijder de zijborstel bij het reinigen onder het tapijt om de zijborstel te beschermen.
- Als de stroomkabel van de adapter beschadigd is, moet de adapter worden afgevoerd.
- Laad de batterij/en alleen op met de lader die door de fabrikant is meegeleverd
- Gebruik het apparaat met de batterij/en die speciaal is/zijn ontwikkeld voor dit doeleinde. Het gebruik van

andere batterijen kan een explosie of brand tot gevolg hebben

- Gebruik alleen een geschikte adapter voor dit gebruik.
- Niet op nat of vettig stof gebruiken.
- Voor het gebruik dient u breekbare voorwerpen (glas, lampen, etc.) en andere voorwerpen die in de borstels terecht kunnen komen (lange haren, plastic zakjes, touwen, kabels, etc.) te verwijderen.
- Ga niet op het apparaat zitten en plaats er geen zware voorwerpen op.
- **WAARSCHUWING:** Zorg ervoor dat het apparaat vrij in de kamer kan bewegen (dat het niet wordt geblokkeerd door obstakels of erover kan vallen) en dat er geen obstakels zijn waarover het apparaat kan kantelen of waardoor

gevaren ontstaan (zoals brandende kaarsen of een met water gevulde vaas).

- Reinig de machine regelmatig. Maak het stofreservoir leeg.
- Maak het stofreservoir leeg.
- Laad de machine op als u hem drie maanden lang niet gebruikt.
- Laad hem op voor het geval dat het alarm af gaat of als hij uitgaat omdat de batterij zwak is. Gebruik met een volledig opgeladen batterij.
- de batterij moet uit het apparaat worden verwijderd voordat het wordt afgevoerd; het apparaat moet worden losgekoppeld van de stroomvoorziening alvorens de batterij wordt verwijderd;
- Voer batterijen niet af via het huishoudelijk afval. Voer ze volgens de lokale wetgeving af.

- Laat de batterij/de robot alleen op met de meegeleverde adapter.
- De externe flexibele kabel van deze adapter kan niet worden vervangen; mocht de kabel zijn beschadigd, moet de adapter worden afgevoegd en worden vervangen door een adapter van het zelfde model.
- Bij het verwijderen van de accu moet het apparaat van het stroomnet worden losgekoppeld.
- Dit apparaat bevat een niet-vervangbare batterij.
- **WAARSCHUWING:** Gebruik voor het opladen van de batterij alleen de afneembare voedingseenheid die bij dit apparaat is geleverd.



**Afneembare
voedingseenheid**

BELANGRIJK

Het is verboden om de stroomkabel in geval van beschadigingen zelf te vervangen.

Als het apparaat gevallen is, vraag aan een gekwalificeerde persoon om het apparaat te controleren voordat u het opnieuw gebruikt. Interne schade kan ongelukken veroorzaken. Voor problemen of reparaties kunt u contact opnemen met de klantenservice of uw plaatselijke verkoper, fabrikant of een gekwalificeerde persoon om gevaren te voorkomen.

Verwijdering en verantwoordelijkheid voor het milieu

Uw apparaat moet op milieuvriendelijke wijze worden verwijderd. Voor meer informatie kunt u contact opnemen met de lokale autoriteiten of recyclingcentra.

Productoverzicht

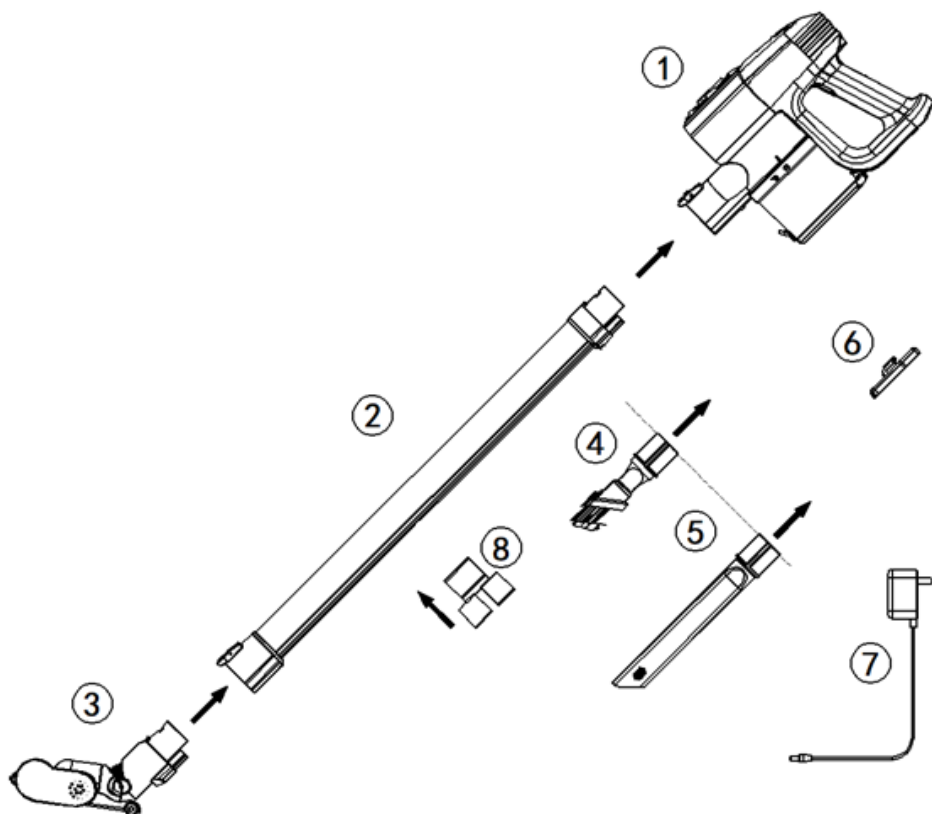

- 1) Primaire behuizing
- 2) Lichtgewicht buis
- 3) Motorborstel
- 4) 2-in-1 borstel
- 5) Spleetmondstuk
- 6) Wandhouder
- 7) Adapter
- 8) Gereedschapscaddy

Tips: Kies een locatie dichtbij een stopcontact. Kies de locatie aan de wand zo dat de accustofzuiger nog voldoende plaats heeft. Plaats de wandhouder tegen de wand en gebruik een potlood om de boorgaten te markeren. Boor gaten (met 1/4" bit) en plaats de pluggen voor gipswanden in de wand. Steek de schroeven door de gaten en draai ze vast zodat ze stevig vast zitten.

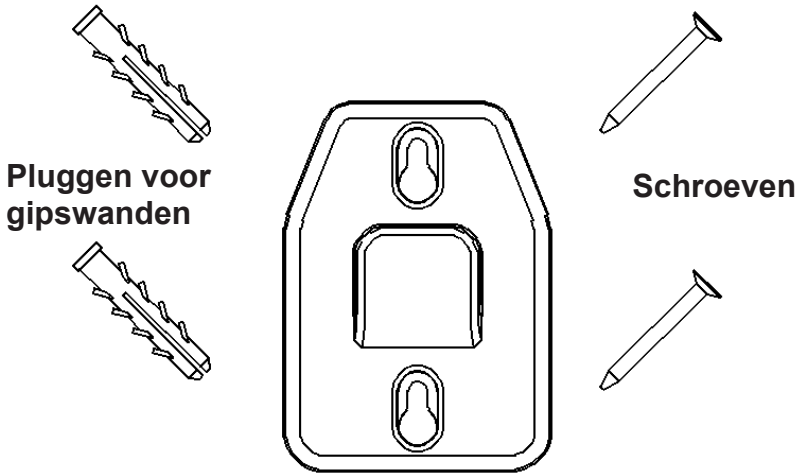

- Schuif de steel op de primaire behuizing totdat hij vast klikt
- Druk de steel in de motorborstel totdat hij vast klikt
- Accessoires kunnen worden aangesloten op de steel voor het reinigen van hoger gelegen plekken

Hoe sluit u accessoires aan?



Werking van het product

Opladen

De batterij moet volledig worden opgeladen voor het eerste gebruik, aangezien het product niet opgeladen wordt geleverd.

1. Plaats het product op de wandhouder.
2. Sluit de basis aan op het apparaat met adapter en kabel; daarna begint de stroomindicator te knipperen

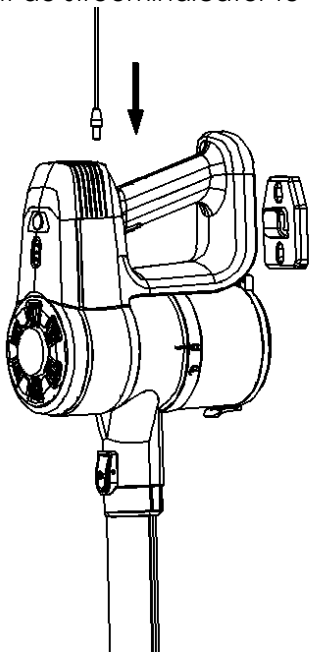

3. Plaats de primaire behuizing op een vlak oppervlak als deze wordt geladen
4. Tip: Voor het geval dat hij valt, moet het apparaat horizontaal worden geladen, zonder borstel en steel.

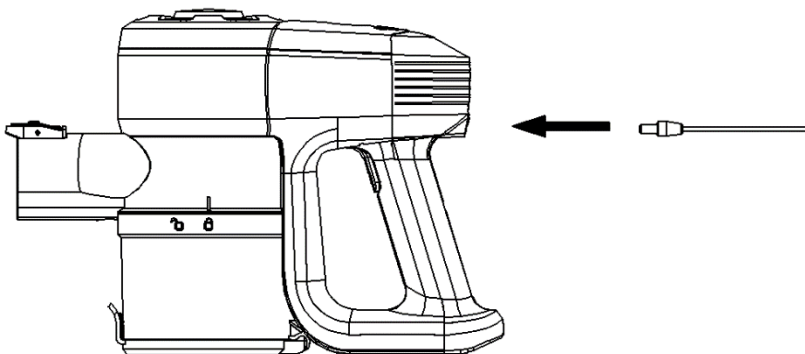

Oplaadtijd

Algemene oplaadtijd: 4-5 uur

Werktijd

Max. modus ≥ 20 min., normale modus ≥ 40 min.

Opmerking

1. Laad niet op in een omgevingstemperatuur van minder dan 5°C of meer dan 40°C
2. De indicator voor onvoldoende stroom begint te knipperen als de stroom te gering wordt voor het gebruik.

Reiniging

Om verstoppingen te voorkomen moet u grotere stukken (bijvoorbeeld stukjes papier, verpakkingen) vooraf met de hand verwijderen

1. Klik op de ,aan-/uit-knop' om te reinigen
2. Druk op ,MAX' om te wisselen tussen maximale reiniging en energiebesparende reiniging (afhankelijk van wat nodig is)
3. Klik op de ,aan-/uit-knop' om te stoppen met reinigen

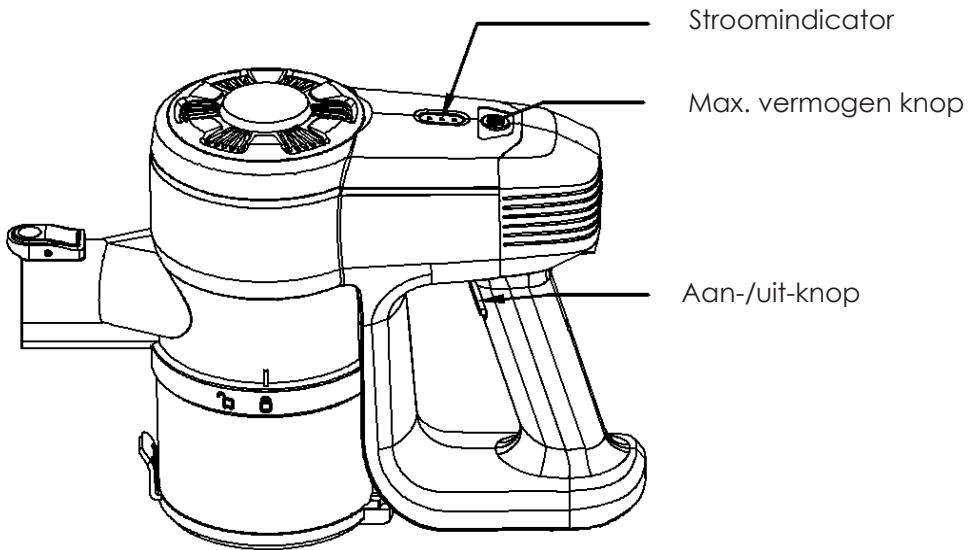

Opmerking

1. Niet gebruiken als de stekker is ingestoken
2. De stofzuiger moet worden onderhouden en gerepareerd door een gespecialiseerde monteur

Batterij recyclen/afvoeren: Batterijen verbruiken een belangrijke hoeveelheid natuurlijke hulpbronnen; daarom moeten ze worden gerecycled. Voordat u de stofzuiger afvoert, moet de batterij worden verwijderd, volgens de wetgeving worden afgevoerd en worden ingeleverd bij het KCA.

Product opslaan

Plaats het product op de wandhouder. Sluit de basis aan op het apparaat met adapter en kabel.

Onderhoud van het product

Reiniging van het apparaat: Verwijder regelmatig stof om een constant zuigvermogen te waarborgen

- Houd de stofzuiger boven een afvalcontainer. Druk op de hendel om het deksel aan de onderkant van het stofreservoir los te maken en het stofreservoir te legen

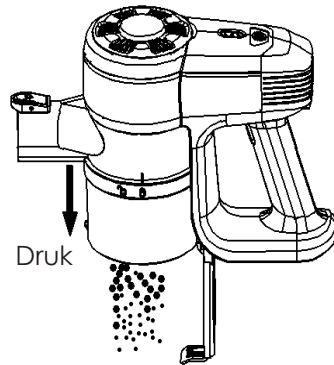
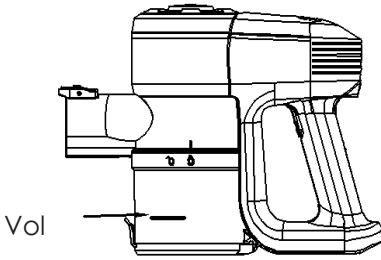

1. Verwijder het stofreservoir door het naar de ,ontgrendelde' positie te draaien. Stofreservoir legen. Bevestig het stofreservoir weer en draai het in de ,vergrendelde' positie.

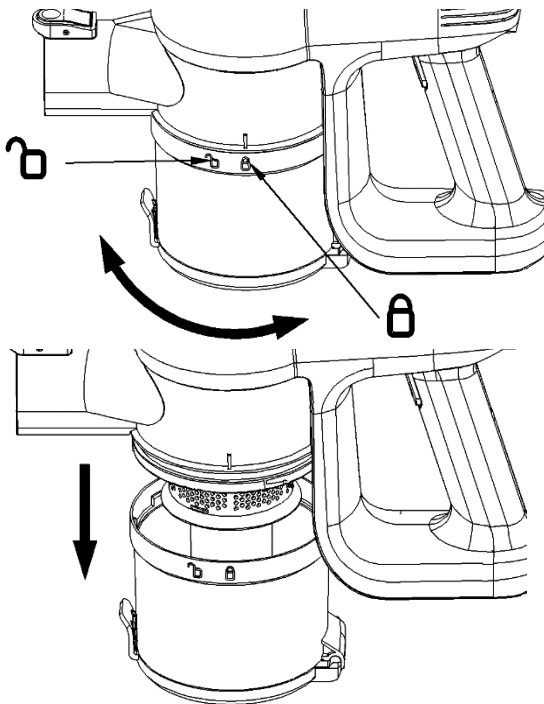

1. Draai het stofreservoir en verwijder het. Draai het filterscherf en verwijder het. Haal de schuimfilter eruit. Reinigen en VOLLEDIG laten drogen. Monteren nadat alle onderdelen helemaal droog zijn

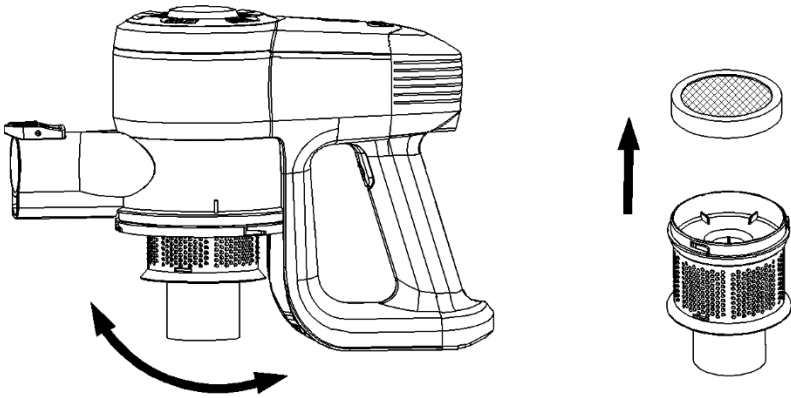

Tip: De bovenstaande stappen worden aanbevolen na iedere keer legen van het stofreservoir

Opgelet

1. Wees voorzichtig om letsel te voorkomen
2. Was de mechanische onderdelen van het stofreservoir niet
3. Zorg ervoor dat elk onderdeel helemaal droog is voor het volgende gebruik
4. Schrob de filter niet en pas geen onnodig geweld toe
5. Zorg ervoor dat de filter juist is bevestigd tijdens de montage
6. Vervang de filter als hij is beschadigd of als het reinigingsvermogen niet meer terugkeert naar de originele staat

Reinigen van de motorborstel

Reinig de borstel met de borstelrol of als het wiel vast zit door haren.

1. Demonteer de motorborstel

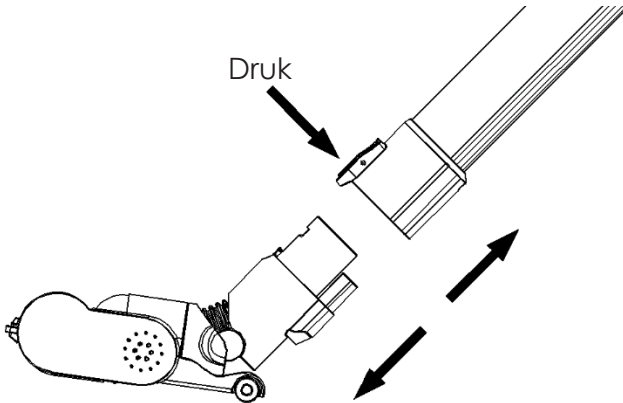

2. gebruik een schroevendraaier met platte kop of een munt, draai de schroef in de ,ontgrendelde' positie. Demonteer de borstelrol voor het reinigen en monteer daarna alles weer als alle onderdelen helemaal droog zijn

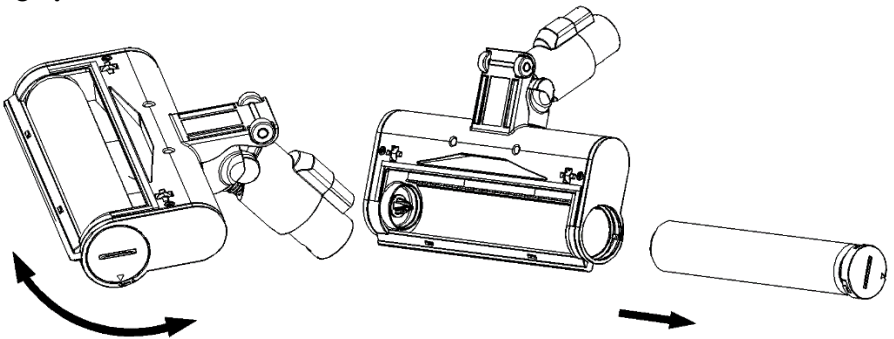

Tip: De borstelrol en de afdekking zijn wasbaar; zorg ervoor dat ze helemaal droog zijn voor gebruik

Opgelet

1. Als het stof de luchtstroom van de vloerborstel blokkeert, moet u hem met een stok reinigen
2. Afgezien van de borstelrol en de afdekking kunnen de andere onderdelen niet met water worden gewassen
3. Gebruik geen olie aan weerszijden van de borstelrol
4. Raak de werkende borstelrol niet aan en blijf uit de buurt van de

luchtuitlaat tijdens het gebruik

5. Niet gebruiken als de wieljes of de nylon lus van de schrobber beschadigd zijn
6. Mag alleen worden gebruikt met de meegeleverde stroomvoorziening van het apparaat.

PROBLEEMOPLOSSING

Zie de volgende tabel in geval van stringen

Probleem	Mogelijke oorzaken	Oplossing
3 lampjes van de stroomindicator knipperen	Het lager is omwikkeld De temperatuur is te hoog of te laag	Het lager reinigen Plaats de stofzuiger in een omgeving met geschikte temperatuur
de motorborstel werkt niet	De borstel zit vast als gevolg van haren of grotere stukken afval	Zorg ervoor dat geen haar of draad vast zit rondom de borstel en controleer het gedeelte rondom de borstel op grotere stukken afval
De gebruiksduur neemt af	De batterij moet worden vervangen De omgevingstemperatuur is te hoog of te laag De batterij is niet volledig opgeladen	Neem contact op met de winkel of after sales om de batterij op kosten van de gebruiker te vervangen U mag de stofzuiger alleen in een geschikte omgevingstemperatuur gebruiken De batterij moet worden opgeladen
De stofzuiger heeft geen zuigkracht	Het stofreservoir is vol De filter is verstopt De zuigingang van de borstel of een ander accessoire is geblokkeerd Onderdelen van hete apparaat zijn niet volledig droog na het reinigen	Reinig het stofreservoir na gebruik om ophopingen te voorkomen Verwijder stof of vuil van de filter Controleer op blokkades van de borstel en andere bevestigingspunten Zorg ervoor dat alle onderdelen volledig

		droog zijn na het wassen
MAX-indicatielampje knippert	De filter of buis zijn geblokkeerd	Reinig de stoffilter, het stofreservoir en de luchtbuis
Laadt niet	De omgevingstemperatuur tijdens het laden is te laag of te hoog	Laad het apparaat binnen de juiste omgevingstemperatuur (5°C-40°C)

Batterij laad-sigitaal:

1. Onder de volgende omstandigheden kan het laden langer duren:
 - a. De kamertemperatuur is hoger dan 30°C;
 - b. Direct opladen nadat de stofzuiger is gestopt met werken.
2. Laad de stofzuiger na gebruik altijd op, ongeacht hoe lang u hem heeft gebruikt.
3. Trek de stekker tijdens het laden niet uit het stopcontact.
4. Als u de stofzuiger langer dan twee maanden niet gebruikt, moet hij van de stroomvoorziening worden gescheiden. Om een lange levensduur te waarborgen, moet de stofzuiger om de twee maanden worden geladen.
5. De stofzuiger of adapter kunnen heet worden tijdens het opladen. Tref de noodzakelijke voorzorgsmaatregelen om contact te voorkomen.

Verwijdering:



De aanwezigheid van dit logo op het product betekent dat de verwijdering van het apparaat valt onder Richtlijn 2012/19/EU van 4 juli 2012 betreffende elektrische en elektronische apparatuur (WEEE).

Elke gevaarlijke stof in elektrische of elektronische apparatuur kan tijdens de recycling een potentiële impact hebben op het milieu en de gezondheid. Daarom mag dit apparaat aan het einde van zijn levensduur niet met ongesorteerd huishoudelijk afval worden weggegooid.

Uw rol als eindverbruiker is cruciaal voor hergebruik en recycling. U heeft de keuze uit verschillende inzamelsystemen van lokale overheden (recyclingcentra) en distributeurs. Het is uw plicht om deze mogelijkheden te benutten.

2. Aan het einde van de levensduur van de batterij:



Dit apparaat bevat een batterij die niet kan worden vervangen.

Verbruikte batterijen moeten via het KCA worden ingeleverd zodat ze kunnen worden gerecycled om de invloed op het milieu te verminderen.

Als de batterij het einde van zijn levensduur heeft bereikt, moet hij worden afgevoerd via het KCA alwaar de afvoer en/of recycling volgens de wetgeving plaats vindt.

- **Als er batterijzuur uit de batterij is gelekt moet u contact met huid, ogen en slijmvlies voorkomen! De gelekte batterijvloestof kan een uitslag veroorzaken. Als het zuur in contact komt met huid, dient u de getroffen gebieden direct met schoon water af te spoelen en onmiddellijk een arts te raadplegen.**
- **De batterijen moeten volgens de juiste polariteit worden geplaatst: +/-.**
- **Laad geen niet-oplaadbare batterijen niet op omdat hier een risico op explosie bestaat.**

BELANGRIJK:

Dit product mag in geen geval in het openbaar worden weggegooid

De garantie dekt niet normale slijtage van het product, noch de problemen of schade die hieruit voortvloeien:

- (1) Aantasting van het oppervlak door normale slijtage van het product;
- (2) Defecten of aantasting door contact met vloeistoffen en corrosie veroorzaakt door roest;
- (3) Elk misbruik, wijziging, demontage of onbevoegde reparatie;
- (4) Onjuist onderhoud, gebruik wat niet in overeenstemming is met de productinstructies of aansluiting op een onjuiste spanning;
- (5) Het gebruik van accessoires die niet door de fabrikant zijn geleverd of goedgekeurd.

De garantie vervalt indien het typeplaatje en/of het productserienummer is verwijderd.

THOMSON is een handelsmerk van Technicolor SA dat onder licentie wordt gebruikt door SCHNEIDER CONSUMER GROUP

**Dit product wordt geïmporteerd door
SCHNEIDER CONSUMER GROUP
12, rue Jules Ferry, 93110 Rosny-sous-Bois, FRANCE**

**Informatie over externe stroomvoorziening volgens de Verordening van de
Commissie 2019/1782/EU**

	Waarde	Eenheid
Modelidentificatie	YNY12WA-265050DE	
Naam van de fabrikant of handelsmerk	Dongguan Yi Nuo Yuan Technology Co., Ltd.	
Ingangsspanning	100-240	V
AC-ingangsfrequentie	50/60	Hz
Uitgangsspanning	26,5	V
Uitgangsstroom	0,5	A
Uitgangsvermogen	13,25	W
Gemiddelde actieve effectiviteit	85,6	%
Effectiviteit bij een lage lading (10%)	86,84	%
Stroomverbruik onbelast	0,08	W

THOMSON

Aspirapolvere cordless

THVC2312F

Manuale di istruzioni



Leggere il manuale di istruzioni prima dell'uso.

Questo prodotto è conforme ai requisiti rilevanti della direttiva 2014/35/EU (che sostituisce la direttiva 73/23/EEC emendata dalla direttiva 93/68/EEC) e 2014/30/EU (che sostituisce la direttiva 89/336/EEC).



AVVERTENZE IMPORTANTI LEGGERE ATTENTAMENTE LE AVVERTENZE DI SICUREZZA PRIMA DELL'USO E CONSERVARLE PER RIFERIMENTO FUTURO.



Avvertenze di sicurezza

- **La batteria deve essere rimossa in modo sicuro.**
- Non usare in prossimità di scale o balconi. Questo apparecchio non è dotato di sensori anti-ostacoli.
- Questo apparecchio può essere usato da bambini di età superiore a 8 anni e da persone con ridotte capacità fisiche, mentali o sensoriali o prive di esperienza e conoscenza solo se supervisionati o istruiti su sull'uso sicuro dell'apparecchio e se comprendono i rischi correlati. I bambini non devono giocare con

l'apparecchio. Le operazioni di pulizia e manutenzione ordinaria non devono essere effettuate da bambini non supervisionati.

- Questo apparecchio è destinato al solo uso domestico.
- Questo apparecchio è adatto a moquette a pelo basso e medio. Non è adatto a pavimenti irregolari o moquette miste.
- Rimuove le spazzole laterali durante la pulizia sotto i tappeti per evitare che si danneggino.
- Se il cavo di alimentazione dell'adattatore è danneggiato, l'adattatore non può più essere utilizzato.
- Ricaricare la batteria esclusivamente con il caricabatteria fornito dal costruttore.
- Usare esclusivamente batterie progettate appositamente per l'apparecchio. L'uso di

batterie di tipo diverso comporta il rischio di incendio o esplosione.

- Usare l'apparecchio esclusivamente con l'adattatore fornito.
- Non usare l'apparecchio su superfici bagnate o unte.
- Prima dell'uso, rimuovere oggetti fragili (vetro, lampade, ecc.) o oggetti che possono rimanere impigliati nella spazzola (capelli lunghi, sacchetti di plastica, corde, cavi, ecc.).
- Non sedersi sull'apparecchio e non appoggiarvi oggetti pesanti.
- **AVVERTENZA!** Assicurarsi che l'apparecchio possa essere manovrato liberamente nella stanza (non deve essere bloccato da ostacoli o cadere) e verificare che non siano presenti oggetti la cui caduta può essere fonte di pericoli (ad

esempio candele accese o contenitori d'acqua).

- Pulire periodicamente l'apparecchio. Svuotare il contenitore della polvere.
- Svuotare il contenitore della polvere.
- Ricaricare l'apparecchio se non è stato usato per più di tre mesi.
- Non usare l'apparecchio in caso di malfunzionamenti o se è scarico. Usarlo esclusivamente quando è completamente carico.
- Prima di smaltire l'apparecchio, rimuovere la batteria.
Scollegare l'apparecchio dalla presa di corrente prima di rimuovere la batteria.
- Non smaltire le batterie insieme ai rifiuti domestici. Smaltirle ai sensi delle normative locali.
- Ricaricare la batteria esclusivamente con l'adattatore fornito.

- Il cavo dell'adattatore non può essere sostituito; se il cavo è danneggiato, smaltire l'adattatore e sostituirlo con un adattatore dello stesso modello.
- L'apparecchio deve essere scollegato dalla rete di alimentazione quando si toglie la batteria.
- Questo apparecchio contiene una batteria non sostituibile.
- **ATTENZIONE:** Per ricaricare la batteria, utilizzare solo l'unità di alimentazione staccabile fornita con questo apparecchio.



**Unità di
alimentazione staccabile**

IMPORTANTE

È vietato sostituire il cavo di alimentazione.

Se l'apparecchio è caduto, farlo ispezionare da un tecnico qualificato prima di usarlo nuovamente. Eventuali danni interni possono causare incidenti. Per le riparazioni o per qualsiasi tipo di problema, contattare il servizio clienti del rivenditore, il costruttore o un tecnico qualificato.

Smaltimento e riciclaggio

Si raccomanda di smaltire l'apparecchio nel rispetto dell'ambiente. Contattare le autorità locali o i centri di riciclaggio per maggiori informazioni.

Presentazione del prodotto

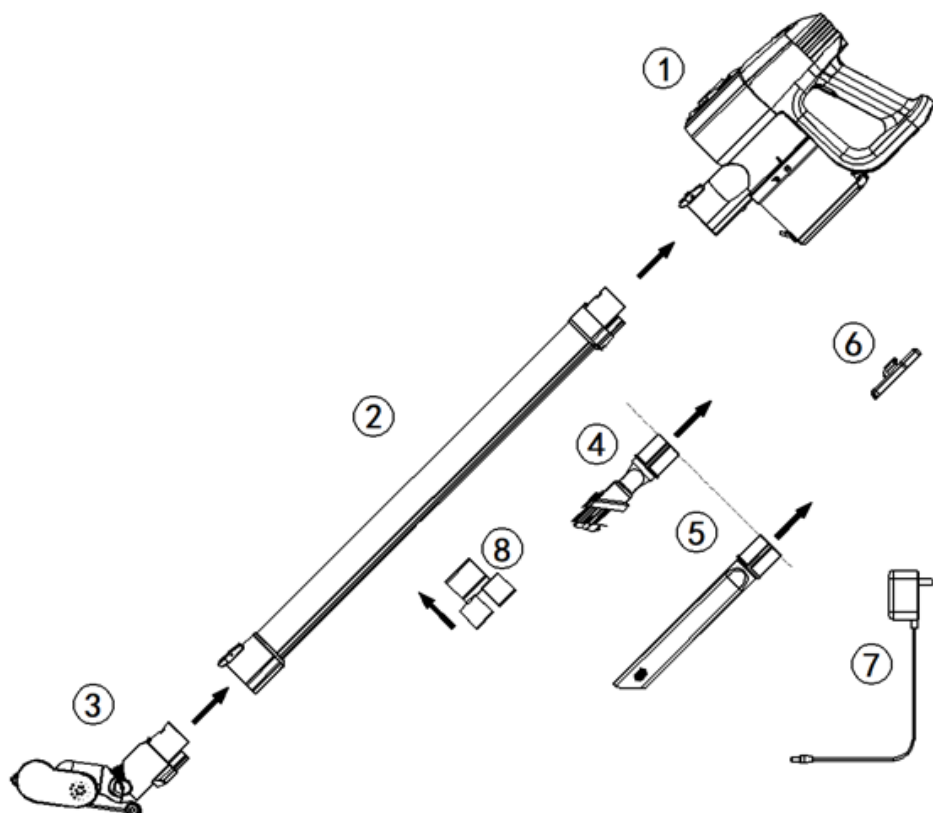

- 1) Unità principale
- 2) Tubo leggero
- 3) Spazzola motorizzata
- 4) Bocchetta 2 in 1
- 5) Bocchetta per fessure
- 6) Supporto a parete
- 7) Adattatore
- 8) Porta-accessori

Nota: installare il supporto a parete in prossimità di una presa di corrente. Installarlo a un'altezza che permetta di prelevare comodamente l'apparecchio. Posizionare il supporto contro la parete e contrassegnare i punti di foratura con una matita. Praticare i fori (con una punta da 1/4") e inserirvi i tasselli. Inserire le viti attraverso i fori del supporto e serrarle saldamente.

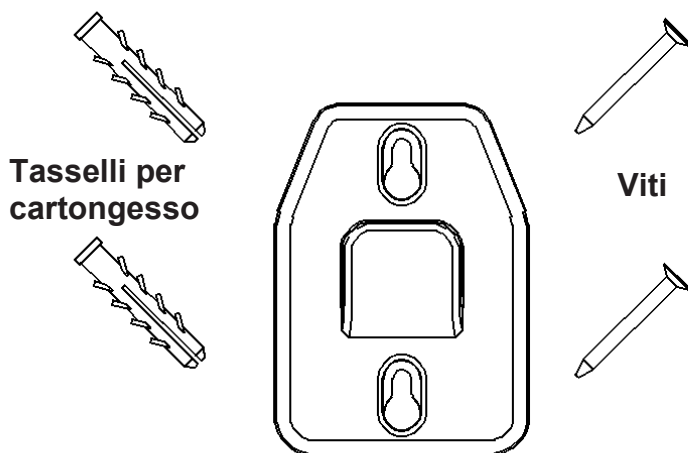

- Inserire il tubo nell'unità principale fino al clic.
- Inserire la spazzola motorizzata nel tubo fino al clic.
- Gli accessori possono essere collegati all'estremità del tubo per pulire i punti difficili da raggiungere.

Come collegare gli accessori?



Utilizzo del prodotto

Ricarica

Ricaricare completamente la batteria prima dell'uso.

Il prodotto è consegnato scarico.

1. Posizionare il prodotto sul supporto a parete.
2. Collegare il cavo all'apparecchio e l'adattatore alla presa di corrente; gli indicatori di carica lampeggeranno.

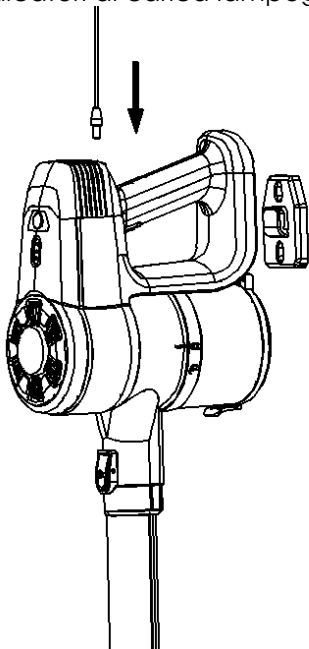

3. È possibile posizionare l'unità principale su una superficie piana durante la ricarica.
4. Se l'apparecchio è caduto, ricaricarlo in posizione orizzontale, senza la spazzola e il tubo.

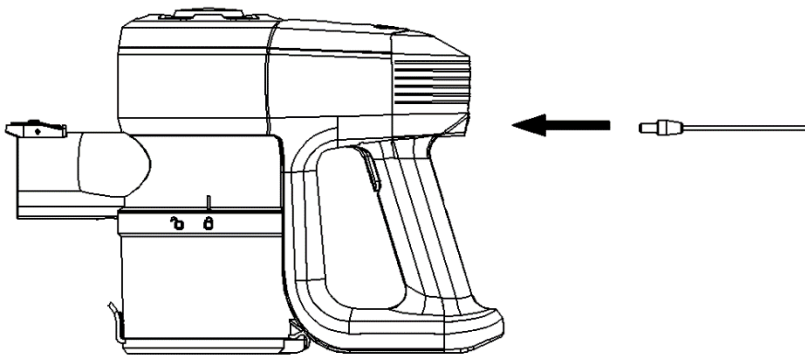

Tempo di ricarica

Tempo di ricarica: circa 4-5 ore

Autonomia

Modalità Max \geq 20 minuti, modalità normale \geq 40 minuti

Note

1. Non ricaricare l'apparecchio se la temperatura ambientale è inferiore a 5°C o superiore a 40°C.
2. Quando l'apparecchio è in funzione e la batteria è scarica, gli indicatori di carica lampeggeranno.

Utilizzo

Per evitare il rischio di ostruzioni, rimuovere dal pavimento oggetti di grandi dimensioni (pezzi di carta, pellicole in plastica).

1. Premere il pulsante di accensione per mettere in funzione l'apparecchio.
2. Premere il pulsante MAX per passare dalla modalità di aspirazione normale alla modalità di aspirazione intensa e viceversa (in base alle necessità).
3. Premere il pulsante di accensione per arrestare l'apparecchio.

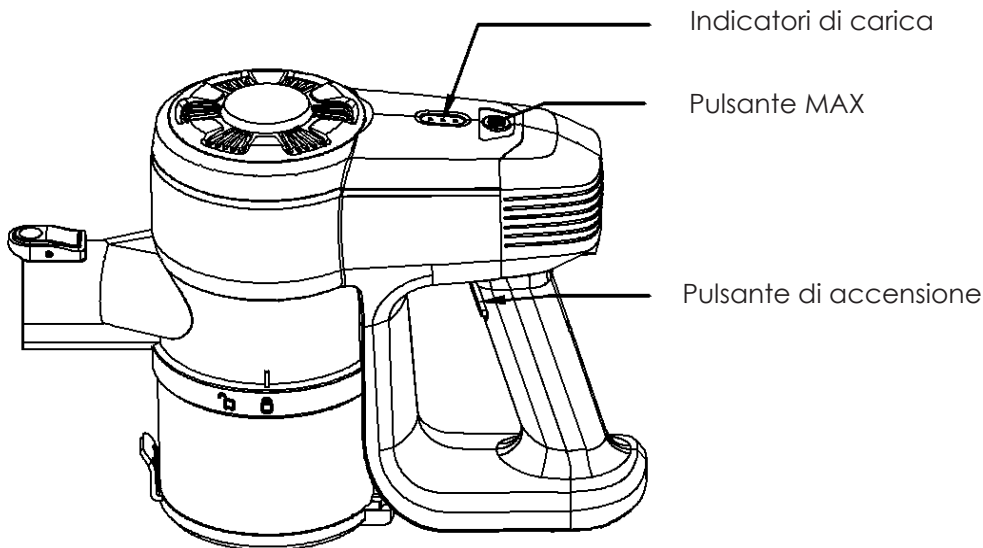

Note

1. Non usare l'apparecchio quando è collegato all'adattatore.
2. Eventuali riparazioni devono essere effettuate da un tecnico qualificato.

Riciclaggio/smaltimento della batteria: le batterie consumano considerevoli quantità di risorse naturali; pertanto, devono essere riciclate. Prima di smaltire l'aspirapolvere, rimuovere la batteria e smaltirla ai sensi delle normative in vigore o portarla presso un punto di riciclaggio.

Conservazione del prodotto

Posizionare il prodotto sul supporto a parete. Collegare il cavo all'apparecchio e l'adattatore alla presa di corrente.

Manutenzione del prodotto

Pulizia dell'apparecchio: svuotare periodicamente il contenitore della polvere per assicurare una potenza di aspirazione costante.

- Tenere l'aspirapolvere sopra un cestino dei rifiuti. Premere la leva per aprire il coperchio inferiore del contenitore della polvere e svuotarlo.

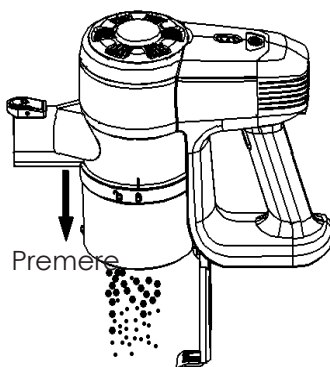
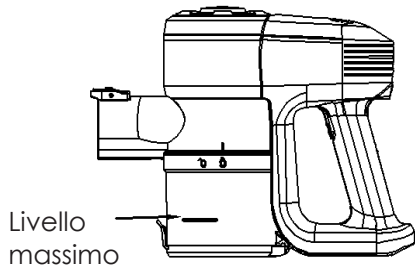

1. Rimuovere il contenitore della polvere ruotandolo verso il simbolo di sbloccaggio. Svuotare il contenitore della polvere. Reinstallare il contenitore della polvere ruotandolo verso il simbolo di bloccaggio.

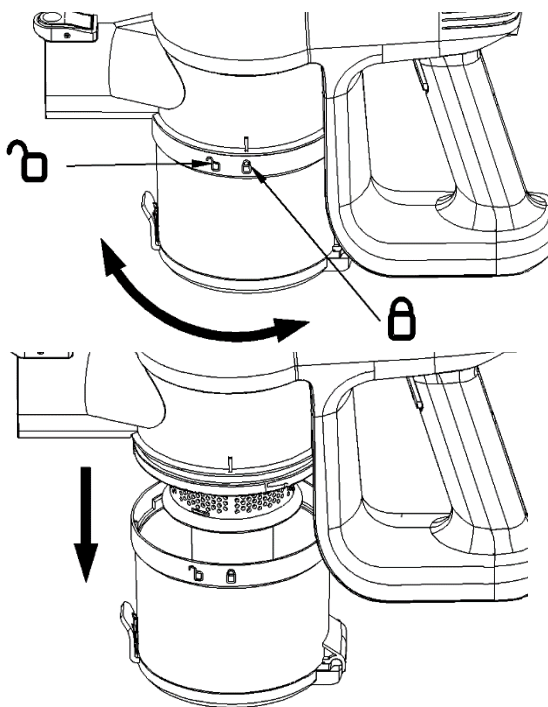

1. Ruotare il contenitore della polvere per rimuoverlo. Ruotare il filtro a griglia e rimuoverlo. Estrarre il filtro in schiuma. Risciacquare e asciugare **ACCURATAMENTE**. Reinstallare tutti i componenti quando sono asciutti.

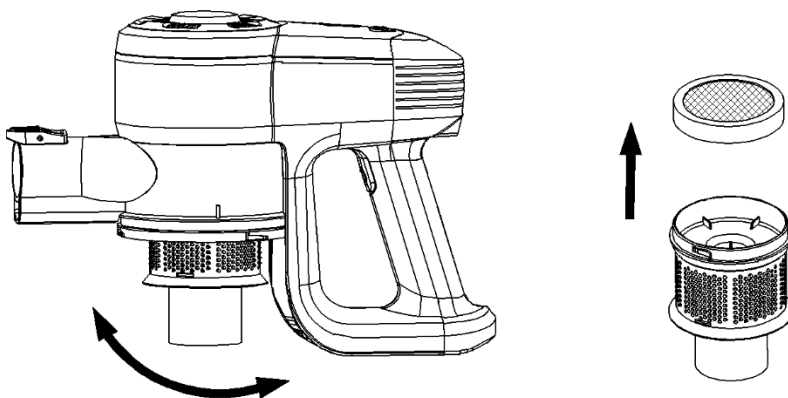

Nota: si raccomanda di seguire questi passaggi dopo ogni svuotamento del contenitore della polvere.

Avvertenze

1. Per evitare il rischio di lesioni, maneggiare con cautela.
2. Non lavare i componenti meccanici del contenitore della polvere.
3. Assicurarsi che i componenti siano completamente asciutti prima di riutilizzarli.
4. Non pulire il filtro con forza eccessiva.
5. Assicurarsi di fissare il filtro saldamente durante l'assemblaggio.
6. Sostituire il filtro se è danneggiato o se non ritorna alle condizioni originarie dopo averlo pulito.

Pulizia della spazzola motorizzata

Pulire la spazzola motorizzata quando il rullo o le ruote sono avvolte da capelli.

1. Disassemblare la spazzola motorizzata.

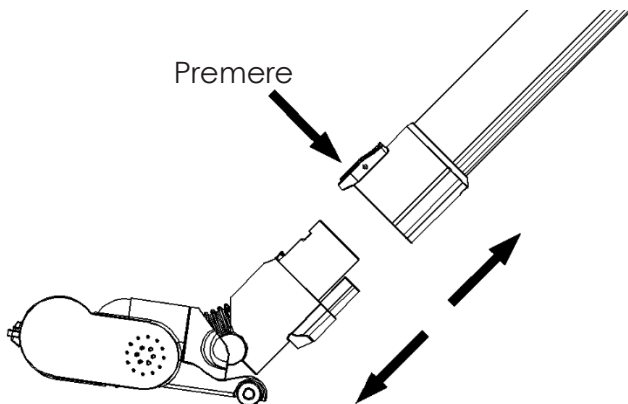

2. Con un cacciavite a testa piatta o una moneta, ruotare la vite per sbloccarla. Rimuovere il rullo, pulirlo e reinstallarlo quando è completamente asciutto.

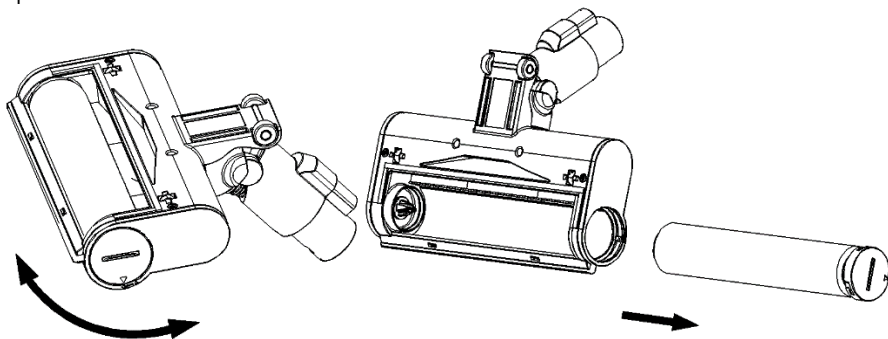

Nota: il rullo e il suo coperchio sono lavabili; assicurarsi che siano completamente asciutti prima di reinstallarli.

Avvertenze

1. Quando il flusso d'aria della spazzola per pavimenti è ostruito da detriti, rimuoverli con un bastoncino.
2. Nessun componente della spazzola, ad eccezione del rullo e del suo coperchio, deve essere lavato con acqua.
3. Non applicare olio alle estremità del rullo.
4. Quando l'apparecchio è in funzione, non toccare il rullo rotante e rimanere distanti dall'apertura di uscita dell'aria.

5. Non usare la spazzola se le rotelle o le fibre in nylon sono danneggiate.
6. La spazzola motorizzata deve essere utilizzata esclusivamente con l'unità di alimentazione fornita insieme all'apparecchio.

RISOLUZIONE DEI PROBLEMI

In caso di problemi durante l'uso dell'apparecchio, consultare la tabella sottostante.

Problema	Possibili cause	Soluzione
I 3 indicatori di carica lampeggiano.	Il rullo della spazzola è avvolto da capelli. La temperatura ambientale è troppo alta o troppo bassa.	Pulire il rullo. Usare l'aspirapolvere in un luogo con temperatura adatta.
La spazzola motorizzata non funziona.	La spazzola è ostruita da capelli o detriti di grandi dimensioni.	Assicurarsi che la spazzola non sia avvolta da capelli o fili o ostruita da detriti di grandi dimensioni.
L'autonomia è ridotta.	È necessario sostituire la batteria. La temperatura ambientale è troppo alta o troppo bassa. La batteria non è completamente carica.	Contattare il rivenditore o il servizio clienti per la sostituzione della batteria (il costo è carico dell'utente). L'apparecchio deve essere utilizzato esclusivamente a temperature ambientali adatte. Ricaricare la batteria.
La potenza di aspirazione è ridotta.	Il contenitore della polvere è pieno. Il filtro è ostruito. L'apertura di aspirazione della spazzola o di un altro accessorio è ostruita. Un componente dell'apparecchio non è stato asciugato completamente dopo averlo pulito.	Svuotare il contenitore della polvere dopo l'uso per evitare accumuli. Rimuovere polvere e detriti dal filtro. Rimuovere eventuali ostruzioni a livello della spazzola o di un altro accessorio. Assicurarsi di asciugare correttamente tutti i

		componenti dopo averli puliti.
L'indicatore MAX lampeggia.	Il filtro o il canale dell'aria è ostruito.	Pulire il filtro, il contenitore della polvere e il canale dell'aria.
L'apparecchio non si ricarica.	La temperatura ambientale è troppo alta o troppo bassa.	Ricaricare l'apparecchio a temperature comprese tra 5°C e 40°C.

Avvertenze per la ricarica della batteria

1. La ricarica della batteria può richiedere più tempo nelle seguenti circostanze.
 - a. La temperatura ambientale è superiore a 30°C.
 - b. La batteria è completamente scarica.
2. Ricaricare l'apparecchio immediatamente dopo l'uso, indipendentemente dalla durata di utilizzo.
3. Scollegare l'adattatore quando l'apparecchio non è sotto carica.
4. In previsione di un periodo di inutilizzo superiore a due mesi, scollegare l'aspirapolvere dall'adattatore. Per garantire la massima durata di vita, l'aspirapolvere deve essere ricaricato ogni due mesi.
5. L'aspirapolvere e l'adattatore possono diventare caldi durante la ricarica; pertanto, adottare adeguate precauzioni per evitare il contatto.

Smaltimento



La presenza di questo simbolo sul prodotto significa che il suo smaltimento è disciplinato dalla direttiva 2012/19/EU del 4 luglio 2012 sui rifiuti di apparecchiature elettriche ed elettroniche (RAEE).

Le sostanze pericolose contenute nelle apparecchiature elettriche ed elettroniche possono avere conseguenze dannose sull'ambiente e la salute umana. Pertanto, alla fine della sua vita utile, l'apparecchio non deve essere smaltito insieme ai rifiuti indifferenziati.

Il ruolo del consumatore finale è fondamentale per assicurare il riutilizzo e il riciclaggio dei materiali. Portare l'apparecchio presso gli appositi punti di raccolta messi a disposizione dalle autorità locali (centri di riciclaggio) e dai distributori di apparecchi elettrici. L'apparecchio deve essere smaltito nel rispetto dell'ambiente.

2. Smaltimento della batteria



Questo apparecchio contiene batterie non sostituibili.

Le batterie usate devono essere smaltite presso gli appositi punti di raccolta e riciclaggio per ridurre l'impatto ambientale.

Al termine della sua vita utile, la batteria deve essere portata presso un apposito punto di raccolta affinché venga smaltita o riciclata.

- **In caso di fuoriuscite dalla batteria, evitare il contatto con pelle, occhi e mucose. Il liquido della batteria può causare irritazioni cutanee. Se il liquido è entrato a contatto con la pelle, risciacquare immediatamente l'area interessata con abbondante acqua e contattare un medico.**
- **Inserire le batterie rispettando la corretta polarità +/-.**
- **Non ricaricare le batterie non ricaricabili per evitare il rischio di esplosione.**

IMPORTANTE!

Non gettare per alcun motivo l'apparecchio o la batteria su strade pubbliche.

La garanzia non copre l'usura dei componenti del prodotto e i seguenti danni o malfunzionamenti.

- (1) Danni alla superficie a causa della normale usura del prodotto.
- (2) Difetti o danni causati dal contatto del prodotto con liquidi e corrosione causata da ruggine o presenza di insetti.
- (3) Danni causati da incidenti, abusi, utilizzi impropri, modifiche, alterazioni o riparazioni non autorizzate.
- (4) Danni causati da operazioni di manutenzione improprie o non conformi alle istruzioni o dal collegamento a una rete elettrica con tensione scorretta.
- (5) Danni causati dall'utilizzo di accessori non specificati o forniti dal costruttore.

La garanzia è annullata in caso di rimozione della targa dell'apparecchio o del numero di serie.

THOMSON è un marchio registrato di Technicolor SA ed è utilizzato su licenza da SCHNEIDER CONSUMER GROUP.

**Questo prodotto è importato da
SCHNEIDER CONSUMER GROUP
12, rue Jules Ferry, 93110 Rosny-sous-Bois, FRANCE**

Specifiche tecniche ai sensi del Regolamento 2019/1782/EU della Commissione sugli alimentatori esterni

	Valore	Unità di misura
Identificativo del modello	YNY12WA-265050DE	
Nome del fabbricante o marchio	Dongguan Yi Nuo Yuan Technology Co., Ltd.	
Tensione in ingresso	100-240	V
Frequenza CA in ingresso	50/60	Hz
Tensione in uscita	26,5	V
Corrente in uscita	0,5	A
Potenza in uscita	13,25	W
Rendimento medio in modo attivo	85,6	%
Efficienza a basso carico (10%)	86,84	%
Consumo elettrico a vuoto	0,08	W